

kapelis lackaging



Υλικά και Μηχανήματα
Συσκευασίας Τροφίμων





Η Kapelis Packaging είναι εξειδικευμένη στη συσκευασία τροφίμου. Παρέχει ολοκληρωμένες λύσεις σε υλικά και μηχανήματα συσκευασίας με άρτια εκπαιδευμένο επιστημονικό και τεχνικό προσωπικό. Εκπροσωπεί μερικές από τις μεγαλύτερες και πιο καινοτόμες εταιρείες του κλάδου, παγκοσμίως. Η εταιρεία μας πιστεύει σε και προσπαθεί ενεργά για μια συλλογική βελτίωση. Η ευελιξία μας έγκειται στη φιλοσοφία της εταιρείας να βοηθά, να συνεργάζεται και να δίνει λύσεις σε όποιον χρειάζεται τη γνώση μας. Η θέλησή μας να εξελιχθούμε πηγάζει από τη φιλοδοξία μας να βοηθήσουμε όλο και περισσότερους ανθρώπους που σχετίζονται με το χώρο του τροφίμου και της συσκευασίας.



Η Επιστήμη και η Τεχνολογία της Συσκευασίας

Ύστερα από χρόνια αφοσίωσης στον τομέα της συσκευασίας, η εταιρεία διαθέτει πλέον εξειδικευμένη γνώση, κατάλληλο προσωπικό επιστημόνων και εμπειρία να δώσει λύσεις και απαντήσεις σε όποιον αναζητά μια ολοκληρωμένη συσκευαστική λύση ή απλά μια συμβουλή. Στόχος μας παραμένει η συνεχής εξέλιξη μέσω της αυτοβελτίωσης. Το μέλλον της εταιρείας στηρίζεται στον ήδη επιτυχημένο ηθικό κώδικα λειτουργίας της και θα συνεχίζει να βασίζεται, όσο κι αν μεγαλώνει η οικογένειά μας, πάνω σε γερά θεμέλια.



Τεχνολογία



Οι καλές και ειλικρινείς σχέσεις με τον πελάτη είναι η βασική πεποίθηση της εταιρείας μας. Το κλειδί για μια επιτυχημένη πορεία είναι οι ισχυρές σχέσεις και η εμπιστοσύνη. Η καλή λειτουργία μας και η γρήγορη αντιμετώπιση των προβλημάτων βασίζεται στην επικοινωνία που έχουμε χτίσει στη διάρκεια των ετών τόσο εντός της εταιρείας, όσο και με τους πελάτες μας.

Εντιμότητα

Επιστήμη

Κοινωνική Ευθύνη

Η διαφύλαξη της ποιότητας των προϊόντων βάσει πρωτοκόλλου ISO 22000:2018 είναι υψίστης σημασίας. Η συμμετοχή σε προγράμματα ανακύκλωσης και η μείωση του περιβαλλοντικού αποτυπώματος συνιστά κοινωνική εταιρική ευθύνη. Η Karelis Packaging είναι μια οικογένεια με ανθρώπους υψηλής κατάρτισης που στοχεύουν στη δική σας επιτυχία.

TÜV NORD

TÜV HELLAS S.A.

ISO 22000

tuvhellas.gr



ΣΚΕΥΗ ΜΙΑΣ ΧΡΗΣΗΣ

Η Kapelis Packaging είναι η εταιρεία που εδώ και πολλά χρόνια καθιέρωσε τη χρήση των σκευών CPET στην ελληνική αγορά



CPET Ψηνόμενα



- Κατάλληλα για βαθιά κατάψυξη έως -40°C
- Κατάλληλα για ψήσιμο σε συμβατικό φούρνο με αέρα έως $+220^{\circ}\text{C}$ και σε φούρνο μικροκυμάτων (Dual Ovenable)
- Υψηλή φραγή αερίων για συσκευασία τροποποιημένης ατμόσφαιρας (MAP)
- Στεγανοποιούνται με αντίστοιχο, ψηνόμενο φιλμ
- Πολλοί κωδικοί κλείνουν και με διάφανο καπάκι (μη ψηνόμενο)
- Οικονομικά, ελαφριά, στοιβάσιμα, αντικολλητικά, δεν σχίζονται κατά τη μεριδοποίηση, ως μίας χρήσης δεν απαιτούν πλύσιμο
- Έγχρωμα σκεύη C-PET σε διάφορα χρώματα πέραν του μαύρου, σε ποικιλία σχεδίων, διαμερισμάτων για ακόμα πιο εντυπωσιακή παρουσίαση του προϊόντος : Green, Ivory, White, Grey κ.α.
- Επίσης, σκεύη CPET που περιέχουν σε μεγάλο ποσοστό ανακυκλωμένη Α' ύλη (RePET), ακόμη πιο φιλικά προς το περιβάλλον, πάντα με τις ίδιες απαραίτητες ιδιότητες και μηχανικές - θερμικές αντοχές
- Ιδανικά για συσκευασία τροφίμων όπως έτοιμο γεύμα, είδη ζαχαροπλαστικής, σιροπιαστά γλυκά, προϊόντα κατάψυξης (όπως ζύμης), μαριναρισμένο κρέας ή ψάρι έτοιμο για ψήσιμο και γενικά οτιδήποτε απαιτεί ψήσιμο/κατάψυξη κατά τη διαδικασία της παραγωγής του ή κατά την κατανάλωσή του



Σκεύη ΑΡΕΤ



- Θερμοκρασίες χρήσης μεταξύ -40°C (βαθεία κατάψυξη) και $+65^{\circ}\text{C}$
- Μέσης-Υψηλής φραγής αερίων, κατάλληλα για συσκευασία τροποποιημένης ατμόσφαιρας (MAP) σύντομης διάρκειας
- Στεγανοποιούνται με κατάλληλο φιλμ
- Πολλοί κωδικοί διαθέτουν καπάκι, ξεχωριστό ή ενσωματωμένο (Hinged Lid)
- Χρησιμοποιούνται συνήθως σε: φρεσκοκομμένη σαλάτα, είδη σάντουιτς, ξηρούς καρπούς, γεωργικά προϊόντα (ελιές, τουρσί κ.λπ.), είδη delicatessen, οποιοδήποτε προϊόν απαιτεί διαφάνεια για καλή παρουσίαση
- Διατίθενται επίσης σκεύη με ενσωματωμένο καπάκι, τα πλέον ιδανικά για τη συσκευασία, μεταφορά και παρουσίαση στο ράφι φρούτων και λαχανικών με οπές που επιτρέπουν στο προϊόν να «αναπνέει»

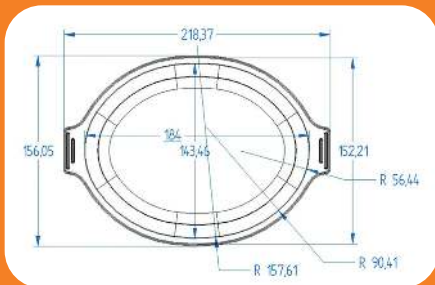

Μελέτη και σχεδίαση καλουπιών στα μέτρα σας

Πλαστικά Σκεύη και Κύπελλα Πολυπροπυλενίου (PP)



- Θερμοκρασίες χρήσης: 0°C έως $+120^{\circ}\text{C}$
- Για χρήση σε ψύξη, μικροκύματα, γέμισμα εν θερμώ (hot filling), παστερίωση, αποστείρωση, μεταφορά ζεστού φαγητού
- Κατάλληλα για συσκευασία τροποποιημένης ατμόσφαιρας (MAP) σύντομης διάρκειας
- Στεγανοποιούνται με αντίστοιχο φιλμ ή κλείνουν με καπάκι
- Βασικά χρώματα: μαύρο, λευκό, διαφανές. Διαθέσιμα επί παραγγελία και σε μπλε, κίτρινο, πράσινο, πορτοκαλί
- Διαθέσιμα ειδικά σκεύη DFPP για κατάψυξη (-40°C) και MLPP (με στρώση EVOH) για MAP
- Κατάλληλα για: γαλακτοκομικά προϊόντα (γιαούρτι, κρέμες, ρυζόγαλο κ.λπ.), νωπό κρέας ή ψάρι, έτοιμο γεύμα, σαλάτες (αλοιφές), αγροτικά προϊόντα, ξηρούς καρπούς, επιδόρπια (π.χ. ζελέ), φρεσκοκομμένη σαλάτα, οποιοδήποτε προϊόν απαιτεί υψηλές θερμοκρασίες (πλην ψησίματος σε φούρνο)

Ανακυκλώσιμα,
Πιστοποιημένης
Καταλληλότητας για
Επαφή με Τρόφιμα, σε
Ποικιλία Διαστάσεων,
Διαμερισμάτων και
Σχημάτων!

ΟΙΚΟΛΟΓΙΚΑ ΣΚΕΥΗ ΓΙΑ MAP ΚΑΙ SKIN



Σκεύη Halopack

- Σκεύη από ανακυκλωμένο χαρτί, με επικάλυψη χωρίς πρόσθετα και κόλλα
- Με υψηλή φραγή αερίων για διατήρηση ή και επέκταση της διάρκειας ζωής προϊόντων συσκευασμένων σε τροποποιημένη ατμόσφαιρα (MAP)
- Το φιλμ επικάλυψης μπορεί εύκολα να διαχωριστεί από το χαρτί μετά τη χρήση, επιτρέποντας την ξεχωριστή συλλογή των δύο μερών προς ανακύκλωση

6

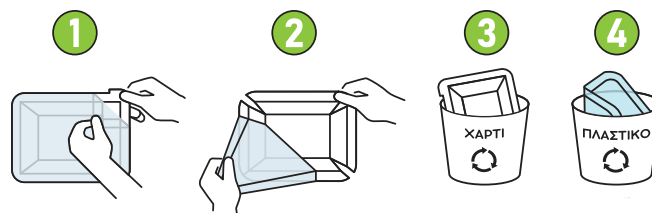

Η πρώτη «αεροστεγής» χάρτινη συσκευασία με υψηλή φραγή για συσκευασία τροποποιημένης ατμόσφαιρας (MAP) και Skin.

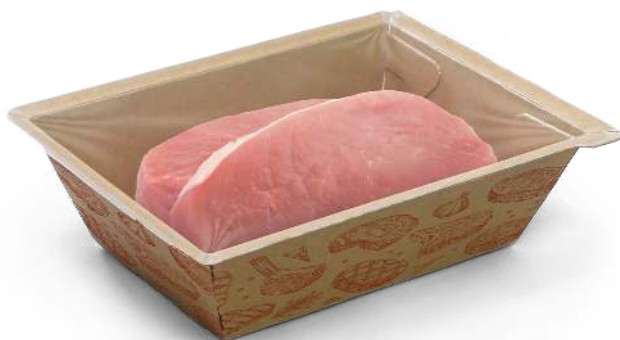



Έχουν διακριθεί με 3 βραβεία Green Awards

Το Μέλλον της Συσκευασίας!

- Μειώνουν τη χρήση πλαστικού / σκεύος έως **90%**
- Δυνατότητα εκτύπωσης σε κάθε πλευρά - κερδίζουν στη μάχη του ραφιού
- Κατάλληλα και για συσκευασία Skin
- Δυνατότητα για χρήση σε μικροκύματα, φούρνο και κατάψυξη
- Αντίστοιχο κλειστικό φιλμ Halopack ώστε να διασφαλίζεται η στεγανότητα & ποιότητα της συσκευασίας

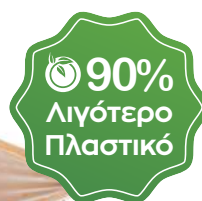

ΙΔΑΝΙΚΑ ΓΙΑ:

- ✓ Ψύξη
- ✓ Κατάψυξη έως -18°C
- ✓ Αναθέρμανση σε μικροκύματα 2h στους 100°C
- ✓ Δυνατότητα για ψήσιμο 2h στους 220°C



Η παραγωγή των σκευών Halopack© γίνεται στην Ελλάδα στις εγκαταστάσεις της εταιρείας μας εντός καθαρού χώρου (Clean Room) όπου εφαρμόζεται υπερπίεση αέρα, ώστε να μην υπάρχει είσοδος σκόνης και μικροοργανισμών.



ΦΙΛΜ



Φιλμ Σφράγισης Σκευών και Κυπέλλων

Κλειστικά Φιλμ Πολυστρωματικά

- Υψηλής τεχνολογίας, προϊόντα εξελιγμένων τεχνικών συνεξώθησης και λαμιναρίσματος
- Κόλληση μόνιμη (lock seal) ή εύκολου ανοίγματος (easy open) ή επανακλειόμενα (reclosable) φιλμ για επαναχρησιμοποιούμενες συσκευασίες
- Ειδικός τύπος (EP-C), εύκολου ανοίγματος σε πλαστικό σκεύος κάθε υλικού (πλήν PE)
- Διάφοροι βαθμοί φραγής αερίων διαθέσιμοι: χαμηλή (LB), μέση (MB) και υψηλή (HB) για συσκευασία τροποποιημένης ατμόσφαιρας (MAP)
- Κατάλληλα για κατάψυξη, ψύξη, αναθέρμανση σε μικροκύματα (σε συνδυασμό με σκεύη PP ή CPET), παστερίωση, αποστείρωση (σε συνδυασμό με σκεύη PP ή CPET), ή και ψήσιμο σε φούρνο (σειρά φιλμ TC σε συνδυασμό με τα ψηνόμενα σκεύη CPET)
- Αντιθαμβωτικές ιδιότητες (AF) διαθέσιμες στους περισσότερους τύπους φιλμ
- Δυνατότητα εκτύπωσης υψηλής ποιότητας

Κλειστικά Φιλμ PA/PE

- Διστρωματικά, μέσης ή υψηλής (στρώση EVOH) φραγής αερίων, για συσκευασία τροποποιημένης ατμόσφαιρας (MAP) ή κενού





Πιστοποιημένης
καταλληλότητας
για επαφή με τρόφιμα



Επίτευξη ιδιοτήτων
με προηγμένα φιλμ
μικρότερου πάχους



Φιλμ Θερμοδιαμόρφωσης

Εύκαμπτα PA/PE

Εξειδικευμένα εύκαμπτα Multiform

- Πολυστρωματικά, μέσης ή υψηλής φραγής
- Θερμοκρασίες χρήσης: -40°C έως +95°C
- Αντοχή σε σχίσσιμο και τρύπημα

Ψηνόμενα άνω και κάτω εύκαμπτα φιλμ Multiform TC

- Για ψήσιμο σε φούρνο, έως 200°C
- Σχεδιασμένα να ανοίγουν κατά το ψήσιμο για αποσυμπίεση

Άκαμπτα κάτω φιλμ

- Μονοστρωματικά ή με εσωτερική στρώση PE
- Μέσης ή υψηλής φραγής
- Από PP, HIPS, PVC, MLPP με στρώση EVOH για τροποποιημένη ατμόσφαιρα (MAP)

Μεγάλη γκάμα κατάλληλων άνω φιλμ, πλήρως ανακυκλώσιμων ή μειωμένου πάχους, για λιγότερο πλαστικό με τις ίδιες ιδιότητες.

ΧΑΡΤΙΝΟΙ ΔΙΣΚΟΙ ΓΙΑ SKIN PACK

Με ειδική επίστρωση στη μία πλευρά για συσκευασία Skin. Μία οικολογική και οικονομική λύση που αναβαθμίζει την εμφάνιση του προϊόντος, είτε πρόκειται για τρόφιμο είτε όχι.



- Ποικιλία στάνταρ διαστάσεων, δυνατότητα διαστάσεων κατά παραγγελία
- Επιλογή πάχους χαρτονιού αναλόγως των αναγκών της συσκευασίας
- Χαρτόνι από Α' ύλη προερχόμενη από βιώσιμες πηγές
- Φραγή αερίων
- Δυνατότητα "peel off to recycle" - 100% ανακυκλωσιμότητα
- Δυνατότητα ποιοτικής, εντυπωσιακής εκτύπωσης σε όλη την επιφάνεια εμπρός - πίσω, κατά παραγγελία
- Δυνατότητα eurohole



ΦΙΛΜ ΓΙΑ ΣΥΣΚΕΥΑΣΙΑ SKIN

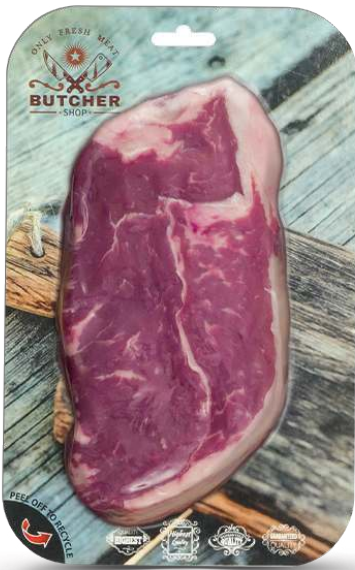

Φιλμ συσκευασίας skin (VSP) κορυφαίας ποιότητας και αυξημένης ανθεκτικότητας, για απaráμιλλη παρουσίαση προϊόντος.

Εξασφαλίζουν ασυναγώνιστη ακεραιότητα κόλλησης, χωρίς διαρροές, μειώνοντας παράλληλα το περιβαλλοντικό αποτύπωμα και το κόστος.

- Για χρήση σε υποστρώματα (χάρτινες καρτέλες (skinboards) με επίστρωση, κατάλληλα πλαστικά σκεύη) από διάφορα υλικά όπως PE, PP, PET
- Εύρος πάχους 75 έως 150 μm
- Υλικά υψηλής απόδοσης, που κάνουν εφικτή τη μείωση χρήσης πλαστικού
- Τέλεια λειτουργικότητα σε όλα τα μηχανήματα με δυνατότητα skin (VSP) και όλες τις εφαρμογές, συμπεριλαμβανομένων αιχμηρών προϊόντων και προϊόντων που προεξέχουν αρκετά από το υπόστρωμα



ΜΗΧΑΝΕΣ ΣΦΡΑΓΙΣΗΣ ΣΚΕΥΩΝ ΚΑΙ ΚΥΠΕΛΛΩΝ

onseal.

Μηχανές Σφράγισης Σκευών και Κυπέλλων, Σχεδίασης και Κατασκευής της Kapelis Packaging

Ημιαυτόματες Κλειστικές Μηχανές OnSeal Semi-Auto και OnSeal Rotary με Περιμετρική Κοπή Φιλμ και τροποποιημένης ατμόσφαιρας (MAP)

- 100% ανοξείδωτες, στιβαρής κατασκευής
- Κατάλληλες για Συσκευασία Τροποποιημένης Ατμόσφαιρας (MAP) με έγχυση αερίων
- Προγραμματιζόμενες αυτόματες λειτουργίες συγκόλλησης, έγχυσης αερίων τροποποιημένης ατμόσφαιρας (MAP) και ανατύλιξης φιλμ με χρήση PLC στα ελληνικά/ αγγλικά
- Εξωλκείας για εύκολη παραλαβή του έτοιμου προϊόντος
- Τροχήλατη ανοξείδωτη βάση (κατόπιν παραγγελίας)



Ημιαυτόματη μηχανή OnSeal SemiAuto

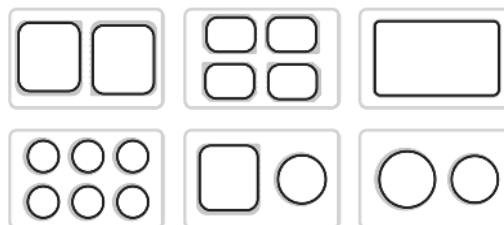

Ενδεικτικά δείγματα καλουπιών



Επιτραπέζιες, Χειροκίνητες OnSeal

- 100% ανοξείδωτες, στιβαρής κατασκευής
- Με περιμετρική κοπή φιλμ
- Οικονομικές στην αγορά τους και στην κατανάλωση ρεύματος
- Χειροκίνητες, δεν απαιτούν αεροσυμπιεστή
- Επιτραπέζιες, κατάλληλες για μικρούς χώρους
- Δυνατότητα ειδικών προσαρμογών



Χειροκίνητη μηχανή
OnSeal Manual



Ημιαυτόματη περιστροφική
Μηχανή OnSeal Rotary

Ημιαυτόματες και Αυτόματες Μηχανές Σφράγισης Σκευών και Κυπέλλων



Ημιαυτόματη μηχανή σφράγισης ReeTray 25

Ημιαυτόματες Μηχανές Σφράγισης Σκευών ReeTray 20 / 25

- Τροχήλατες, συμπαγούς κατασκευής
- Με λειτουργία κενού
- Με λειτουργία τροποποιημένης ατμόσφαιρας
- Με επιλογή συσκευασίας SkinPack
- Αυτόματη ανατύλιξη και περιμετρική κοπή φιλμ
- Δυνατότητα αυτόματης κίνησης συρταριού
- Δυνατότητα προσθήκης εξωλκεία
- Δυνατότητα προσθήκης βαλβίδας ασφαλείας για χρήση μειγμάτων αερίου με $O_2 > 21\%$



Αυτόματες Μηχανές Σφράγισης Σκευών BS 47, BS 52

- 100% ανοξείδωτες, στιβαρής κατασκευής
- Με αντλία κενού & έγχυση αερίων τροποποιημένης ατμόσφαιρας (MAP) (και για μείγματα αερίου με $O_2 > 21\%$) στην BS 47
- Δυνατότητα συσκευασίας Skin Pack στην BS 47
- Πλήρως αυτόματες με διάδρομο τροφοδοσίας σκευών
- Δυνατότητα χρήσης εκτυπωμένου φιλμ
- PLC Siemens με μνήμες προγραμμάτων & έγχρωμη οθόνη αφής
- Δυνατότητα διάταξης σκευών σε σειρά



Αυτόματη μηχανή σφράγισης BS 47

Αυτόματες Μηχανές Σφράγισης Σκευών και Κυπέλλων **ReeEco**

- Σταθερή και τέλεια σφράγιση με τροποποιημένη ατμόσφαιρα MAP
- Σφράγιση διαφόρων υλικών αναλόγως της εκάστοτε εφαρμογής όπως: PP, PE, PS, C-PET, A-PET, EPP, EPET
- Συμπαγής σχεδίαση (Compact design)
- Λειτουργία εξ ολοκλήρου με ηλεκτρικό ρεύμα, πέραν των πνευματικών εξωτερικών μονάδων
- Πλήρως πλενόμενη μηχανή, με απόλυτα υψηλό βαθμό προστασίας από την σκόνη και το νερό (IP69K) στα κινητήρια μέρη
- Εφοδιάζονται με διάφορες μονάδες και συσκευές όπως:
 - Συσκευές ανάλυσης Τροποποιημένης Ατμόσφαιρας
 - Προσθήκη ετικέτας και εκτύπωσης



Sealing



Skin



Proskin

Δυνατότητα σύνδεσης με προηγμένο σύστημα απομακρυσμένης σύνδεσης και παρακολούθησης της μηχανής σε πραγματικό χρόνο (REENEXT)

REENEXT
WE SHOW WHAT WE DO

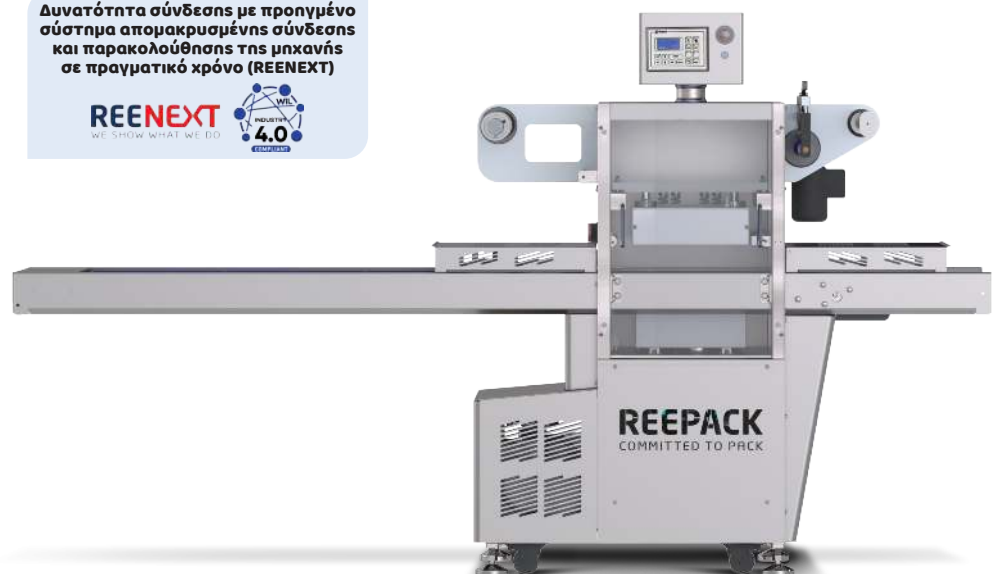

Σφραγιστική Μηχανή ReeEco

ΜΗΧΑΝΕΣ ΣΦΡΑΓΙΣΗΣ ΣΚΕΥΩΝ ΚΑΙ ΚΥΠΕΛΛΩΝ

Αυτόματες Μηχανές Σφράγισης Σκευών και Κυπέλλων **ReeMatic & ReeFlex**

- Σταθερή και τέλεια σφράγιση με τροποποιημένη ατμόσφαιρα MAP και συσκευασία Skin και Pro Skin
- Σφράγιση διαφόρων υλικών αναλόγως της εκάστοτε εφαρμογής όπως: PP, PE, PS, C-PET, A-PET, EPP, EPET
- Λειτουργία εξ ολοκλήρου με ηλεκτρικό ρεύμα, πέραν των πνευματικών εξωτερικών μονάδων
- Τροφοδοσία σκευών με ωστήρια προώθησης
- Εφοδιάζονται με διάφορες μονάδες και συσκευές όπως:
 - Ταινιόδρομοι φόρτωσης και εκφόρτωσης
 - Αυτόματα στακαριστικά σκευών
 - Μονάδες προσθήκης καπακιού
 - Αυτόματη τροφοδοσία προϊόντων
 - Συσκευές ανάλυσης Τροποποιημένης Ατμόσφαιρας
 - Προσθήκη ετικέτας και εκτύπωσης



Δυνατότητα σύνδεσης με προηγμένο σύστημα απομακρυσμένης σύνδεσης και παρακολούθησης της μηχανής σε πραγματικό χρόνο (REENEXT)

REENEXT
WE SHOW WHAT WE DO

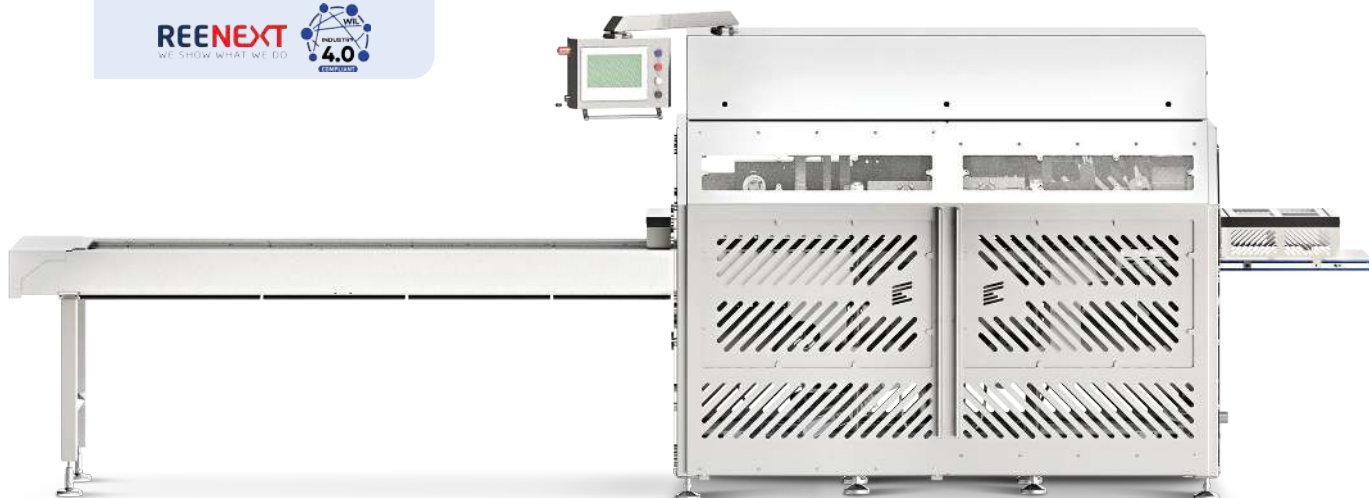

Σφραγιστική Μηχανή ReeMatic 800

Αυτόματες Μηχανές Σφράγισης Σκευών και Κυπέλλων **ReeMaster**

- Σταθερή και τέλεια σφράγιση με τροποποιημένη ατμόσφαιρα MAP και συσκευασία Skin και Pro Skin
- Σφράγιση διαφόρων υλικών αναλόγως της εκάστοτε εφαρμογής όπως: PP, PE, PS, C-PET, A-PET, EPP, EPET
- Λειτουργία εξ ολοκλήρου με ηλεκτρικό ρεύμα, πέραν των πνευματικών εξωτερικών μονάδων
- Μεταφορά προϊόντων σε μια γραμμή με χρήση σερβοκίνητων βραχιόνων (σύστημα TPS – Tray Positioning System, patented by Reepack)
- Εφοδιάζονται με διάφορες μονάδες και συσκευές όπως:
 - Ταϊνιόδρομοι φόρτωσης και εκφόρτωσης
 - Αυτόματα στακαριστικά σκευών
 - Μονάδες προσθήκης καπακιού
 - Αυτόματη τροφοδοσία προϊόντων
 - Συσκευές ανάλυσης Τροποποιημένης Ατμόσφαιρας
 - Προσθήκη ετικέτας και εκτύπωσης



Δυνατότητα σύνδεσης με προηγμένο σύστημα απομακρυσμένης σύνδεσης και παρακολούθησης της μηχανής σε πραγματικό χρόνο (REENEXT)



Σφραγιστική Μηχανή ReeMaster 800

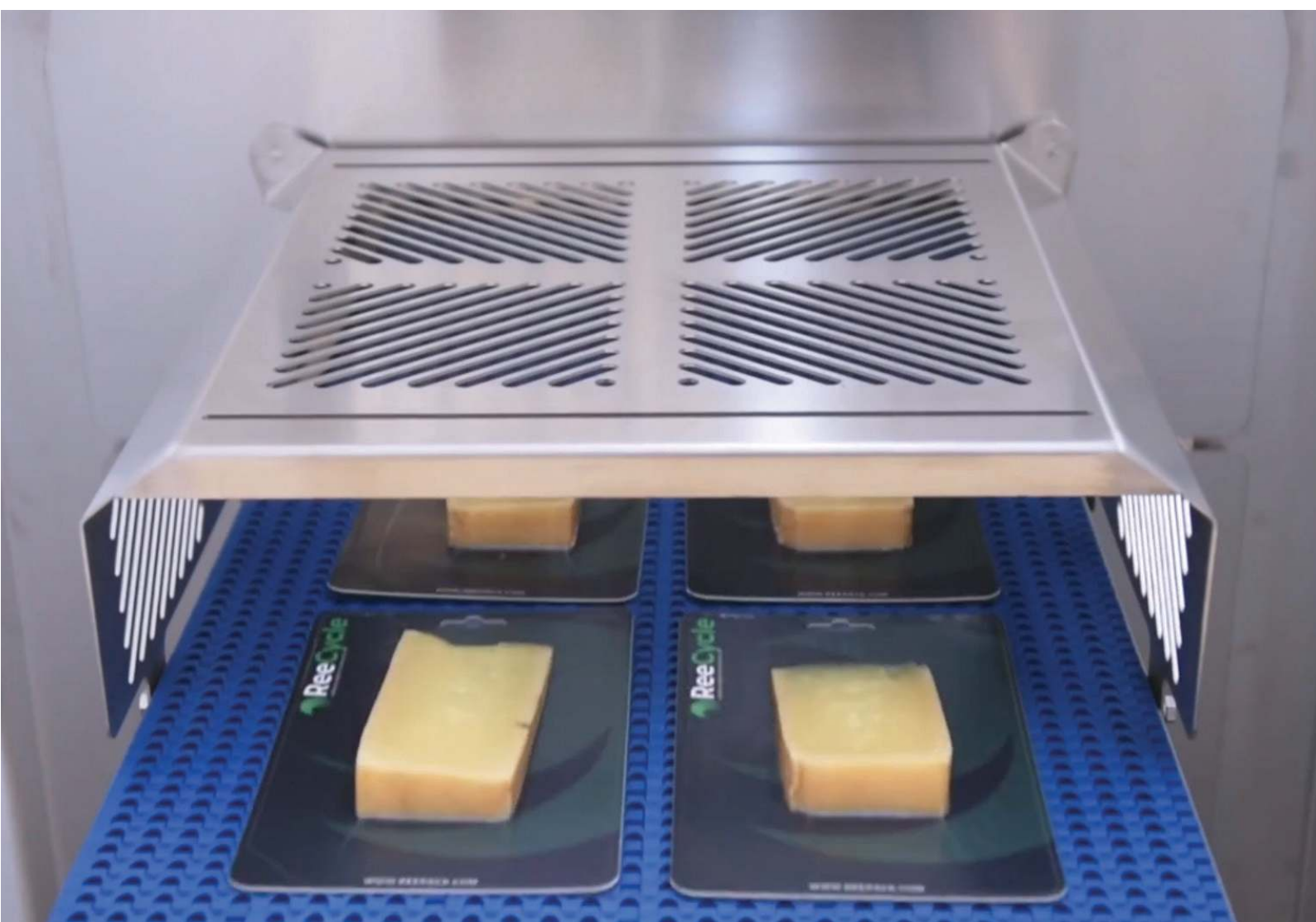

ΟΡΙΖΟΝΤΙΕΣ ΜΗΧΑΝΕΣ ΣΥΣΚΕΥΑΣΙΑΣ ΦΑΚΕΛΟΥ (FLOWPACK)



Μηχανή οριζόντιας φόρτωσης Victoria



ΤΕΜΑΧΙΑΚΑ



ΨΩΜΙΑ



ΣΝΑΚ



ΑΡΤΟΠΟΙΗΜΑΤΑ

18



Μηχανές Οριζόντιας Φόρτωσης (Flowpack)

- Στιβαρή κατασκευή, συμπαγής σχεδιασμός με εξαρτήματα διεθνώς αναγνωρισμένων κατασκευαστών
- Επιφάνειες επαφής με προϊόν κατασκευασμένες από ανοξείδωτο ατσάλι AISI 304, συμβατές με τα διεθνή πρότυπα, κατάλληλες για συσκευασία τροφίμων
- Ηλεκτρικές, εύκολες στη χρήση και στη ρύθμιση μέσω PLC, με έγχρωμη οθόνη αφής και προγραμματιζόμενες μνήμες αποθήκευσης συνταγών
- Υγειονομικός σχεδιασμός για ταχεία και εύκολη αποσυναρμολόγηση και καθαρισμό της μηχανής, χωρίς απαίτηση χρήσης ειδικών εργαλείων
- Ευέλικτες, με δυνατότητα συσκευασίας μεγάλης γκάμας τεμαχιακών προϊόντων ποικίλων διαστάσεων
- Πλήθος επιπρόσθετου επί παραγγελία εξοπλισμού, αναλόγως μοντέλου και απαιτήσεων παραγωγής ή/και προϊόντος, όπως δυνατότητα χρήσης εκτυπωμένου φιλμ, προσθήκη εκτυπωτή, σταθερό ή ρυθμιζόμενο σύστημα διαμόρφωσης (μάγουλα), ανίχνευση προϊόντος (no product – no bag), ειδικοί διάδρομοι τροφοδοσίας/εξόδου, σύστημα ψύξης επιφανειών (διαδρόμου τροφοδοσίας & συστήματος κόλλησης) για θερμοκρασιακά ευαίσθητα προϊόντα, ψεκασμός αλκοόλης ή αρώματος, σφουγγάρια για αφαίρεση του αέρα κ.ά.
- Ευρωπαϊκής κατασκευής





Μηχανή οριζόντιας φόρτωσης Mickey



ΤΕΜΑΧΙΑΚΑ

ΑΡΤΟΠΟΙΗΜΑΤΑ

ΣΟΚΟΛΑΤΟΕΙΔΗ

Φιλμ Συσκευασίας Φακέλου

- Κατάλληλα για μηχανές συσκευασίας σε φάκελο - κάθετες ή flowpack
- Συνήθως από προσανατολισμένο πολυπροπυλένιο (BOPP). Διαθέσιμα και εξειδικευμένα φιλμ για κατάψυξη, τροποποιημένη ατμόσφαιρα (MAP) κ.ά.
- Διαυγή, με καλές κολλήσεις και μηχανικές αντοχές, κατάλληλα για πληθώρα εφαρμογών
- Δυνατότητα διάτρησης
- Δυνατότητα αντιθαμβωτικής ικανότητας
- Δυνατότητα εκτύπωσης
- Διαθέσιμα και σε μικρότερα πάχη (less plastic)
- Πλήρως ανακυκλώσιμα



ΚΑΘΕΤΕΣ ΜΗΧΑΝΕΣ ΣΥΣΚΕΥΑΣΙΑΣ ΦΑΚΕΛΟΥ



Μηχανές Κάθετης Φόρτωσης

- Τα μέρη σε επαφή με το προϊόν είναι κατασκευασμένα από ανοξείδωτο ατσάλι ή και ανοδιωμένο αλουμίνιο
- Επώνυμα PLC, έγχρωμες οθόνες αφής, ηλεκτρικά, ηλεκτρονικά και πνευματικά εξαρτήματα
- Κατάλληλες για συσκευασία ευρείας γκάμας τροφίμων ή μη προϊόντων όπως: σε μικρά ή μεγάλα τεμάχια, σε μορφή κόκκου ή σκόνης, εύθραυστα, υγρά, παχύρρευστα, διαβρωτικά (π.χ. αλάτι), κατεψυγμένα κ.λπ.



20



Κάθετη μηχανή συσκευασίας Stark

- Μπορούν να εξοπλιστούν με μεγάλη ποικιλία δοσομετρικών, αναλόγως προϊόντος: γραμμικά ή πολυκέφαλα ζυγιστικά, ογκομετρικά δοσομετρικά, κοχλίες δοσομέτρησης κ.λπ.
- Με χρήση κατάλληλου φιλμ και αναλόγως μοντέλου μπορούν να σχηματίσουν συσκευασία διαφόρων τύπων όπως φάκελο τριών κολλήσεων, σακούλα με επίπεδη βάση, σακούλα stabilo κ.ά.





Κάθετη μηχανή συσκευασίας Maya



- Πληθώρα επί παραγγελία επιπρόσθετου εξοπλισμού και προσαρμογών, αναλόγως μοντέλου, όπως φωτοκυτόταρο για χρήση εκτυπωμένου φιλμ, προσθήκη εκτυπωτή, σύστημα έγχυσης αερίων κ.ά.
- Ειδικά μοντέλα διαθέσιμα: σε πλήρως ανοξείδωτη (full inox) έκδοση, πολύ υψηλής ταχύτητας για μεγάλες παραγωγικότητες, για συσκευασίες τεσσάρων κολλήσεων (sachet), για δημιουργία συσκευασιών μεγάλου όγκου/ διαστάσεων, με σταθερή ή μεταβαλλόμενη κλίση κ.ά.



Κάθετη μηχανή συσκευασίας Maya Inclinata



ΜΗΧΑΝΕΣ ΚΕΝΟΥ (VACUUM)



Θάλαμοι Κενού

- Από ανοξείδωτο ατσάλι
- Αξιόπιστες αντλίες κενού *BUSCH*
- Ασφαλής κόλληση υψηλής ποιότητας
- Ανίχνευση σημείου βρασμού (σε μοντέλα με ελεγκτή Z3000)

Κατά παραγγελία (και αναλόγως μοντέλου):

- Πλάκες ένθεσης για μείωση όγκου του θαλάμου
- Ισχυρότερες αντλίες κενού
- Λειτουργία τροποποιημένης ατμόσφαιρας (MAP)
- Επιπλέον μπάρα κόλλησης
- Ήπια επαναφορά ατμοσφαιρικού αέρα (soft air)
- Μπάρα κόλλησης/ κοπής
- Χωριστά ρυθμιζόμενοι χρόνοι κόλλησης/ κοπής
- «Μάτι» επίβλεψης στα μοντέλα με μεταλλικό καπάκι
- Μηχανοκίνητη μετακίνηση καπακιού στα μοντέλα *TITAN*
- Ειδικές διαστάσεις θαλάμων/ καπακιού



Σειρά *TITAN* με διπλό θάλαμο κενού

22

20%
ENERGY
SAVING



made in Germany



Επιτραπέζιοι θάλαμοι κενού, σειρά "MAX"

- Ακρυλικό καπάκι
- Συμπαγείς, πρακτικοί



Επιτραπέζιος θάλαμος κενού σειράς "MAX"

Τροχήλατοι θάλαμοι, σειρές "MAX" & "TITAN"

- Ακρυλικό/ μεταλλικό καπάκι
- Με τροχούς, ανεξάρτητα μετακινούμενοι

Διπλοί θάλαμοι κενού, σειρά "TITAN"

- Για αυξημένη ταχύτητα παραγωγής
- Μεταλλικό καπάκι υψηλής αντοχής



Τροχήλατος θάλαμος κενού Titan



Κατακόρυφος θάλαμος κενού

Κατακόρυφοι θάλαμοι κενού

- Δέχονται μεταλλικό καλούπι για διαμόρφωση "τούβλου" (διαστάσεις επί παραγγελία ανάλογα με τις απαιτήσεις του προϊόντος για επιθυμητή διαμόρφωση της τελικής συσκευασίας)
- Μεταλλικό καπάκι υψηλής αντοχής
- Σχεδιασμένοι για κατακόρυφη συσκευασία κενού με σκοπό την παραλληλεπίπεδη συσκευασία («τούβλο»)



Ολοκληρωμένες Γραμμές Κενού – Θερμοσυρρίκνωσης

- Μηχανές κενού TITAN με μονό ή διπλό θάλαμο και αυτόματο ιμάντα μεταφοράς των προϊόντων σε δεξαμενή νερού ή τούνελ συρρίκνωσης και ξηραντήρα
- Ημιαυτόματες ή αυτόματες δεξαμενές εμβάπτισης. Τέλεια μονωμένες με διπλά ανοξείδωτα τοιχώματα
- Τούνελ συρρίκνωσης. Ισχυρά θερμαντικά στοιχεία και απρόσκοπτη μεταφορά προϊόντος για βέλτιστα αποτελέσματα συσκευασίας
- Ξηραντήρες με ρυθμιζόμενα ακροφύσια θερμού αέρα



ΣΑΚΟΥΛΕΣ ΚΕΝΟΥ (VACUUM)



Πιστοποιημένης
καταλληλότητας
για επαφή με τρόφιμα

NIEDERWIESER
FOOD PROCESSING FOOD PACKAGING

Σακούλες Κενού (Vacuum)

Σακούλες συσκευασίας κενού PA/PE

- Μεγάλη γκάμα έτοιμων διαστάσεων ή ειδικών διαστάσεων επί παραγγελία
- Μίας (bottom seal) ή τριών (three-seal) κολλήσεων
- Σε πάχη 70 έως και 200ων μικρών
- Διαφανείς ή σε σειρά βασικών χρωμάτων ή επί παραγγελία χρώματος
- Δυνατότητα εκτύπωσης
- Με διαφανή μπροστινή πλευρά και χρυσαφί/ασημί πίσω πλευρά
- Δυνατότητα τοποθέτησης eurohole ή πλαϊνής εγκοπής εύκολου ανοίγματος

Σακούλες κενού - συρρίκνωσης

- Μεγάλη γκάμα έτοιμων διαστάσεων ή ειδικών διαστάσεων επί παραγγελία
- Μετά την άντληση του αέρα μπορούν να συρρικνωθούν σε θερμαινόμενη δεξαμενή νερού
- Με ευθεία ή καμπύλη κοπή βάσης («χαμόγελο») - ενδείκνυνται για κεφάλια ή ρόδες τυριού





- Καλές οπτικές ιδιότητες, άριστες σφραγίσεις
- Χαμηλής φραγής αερίων (LB), διαπερατές, για τυριά των οποίων η ωρίμανση συνεχίζεται στη συσκευασία και για κρέας που σιτεύει
- Υψηλής φραγής αερίων (HB), για ήδη ώριμα τυριά, αλλαντικά/ κρεατοσκευάσματα
- Μπορούν να είναι έγχρωμες σε στάνταρ (stock) χρώματα
- Δυνατότητα εκτύπωσης

Σακούλες κενού από εξειδικευμένα υλικά όπως:

- MLX με στρώση EVOH, υψηλής φραγής αερίων
- Θερμοάντοχες σακούλες boilable SF (Sterilization Foil) για παστερίωση, αποστείρωση, sous vide κ.λπ, για θερμοκρασίες έως 121°C
- OPA/PE ή OPA/PP για εκτύπωση sandwich
- Με πιάτες για τετράγωνη συσκευασία («τούβλο»)
- Ανάγλυφες, για μηχανές εξωτερικού κενού

NEXT FLEX®

Ανακυκλώσιμες σακούλες κενού Next Flex!

- Καινοτόμο υλικό πολυολεφίνης
- Με λιγότερο πλαστικό επιτυγχάνονται ίδιες ιδιότητες και αυξημένη ευκαμψία
- Πάχους 80 μικρομέτρων, τριών κολλήσεων, σε ποικιλία διαστάσεων
- Θερμοκρασίες χρήσης: -40°C έως +90°C
- Κατάλληλες για παστερίωση
- Οικονομικές, αν και τεχνολογικά προηγμένες



ΣΑΚΟΥΛΕΣ ΞΗΡΗΣ ΩΡΙΜΑΝΣΗΣ ΚΡΕΑΤΟΣ (DRY AGING BAGS)



Πιστοποιημένης
καταλληλότητας
για επαφή με τρόφιμα

Σακούλες ξηρής ωρίμανσης κρέατος (dry aging bags)

Από πατενταρισμένη μεμβράνη, που επιτρέπει
την ωρίμανση στο ψυγείο, χωρίς ειδικό
θάλαμο ελεγχόμενων συνθηκών

- Διαπερατές από το οξυγόνο
- Βοηθούν την απομάκρυνση της υγρασίας
- Εμποδίζουν την ανάπτυξη βακτηρίων



1



Συσκευάστε
το κρέας στη σακούλα

2



Απομακρύνετε
τον αέρα από τη σακούλα

3



Αφήστε να ωριμάσει
τοποθετώντας στο ψυγείο

Απομακρύνει
την υγρασία
και διατηρεί
τη γεύση

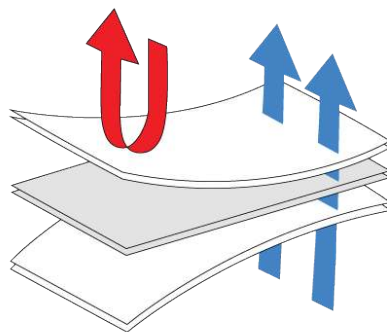



ΑΠΟΡΡΟΦΗΤΙΚΑ ΠΑΝΑΚΙΑ - ΨΗΝΟΜΕΝΕΣ ΣΑΚΟΥΛΕΣ



Προηγμένης Τεχνολογίας Απορροφητικά Πανάκια

- Εξειδικευμένες λύσεις για τεχνολογικά προηγμένη συσκευασία και παράταση ζωής φρούτων και λαχανικών, κρεάτων, πουλερικών, ψαριών
- Πιστοποιημένης καταλληλότητας για επαφή με τρόφιμα
- Για αποτελεσματική απορρόφηση των υγρών του προϊόντος – καθαρή, ασφαλή συσκευασία και μεταφορά
- Κατασκευασμένα από καθαρή κυτταρίνη ή ενισχυμένα με υπεραπορροφητικές ίνες
- Διατίθενται σε ποικιλία μεγεθών, επιπέδων απορροφητικότητας και χρωμάτων, καλύπτοντας κάθε απαίτηση του πελάτη αναλόγως του είδους και βάρους του προϊόντος
- Με επίστρωση στη μία πλευρά, χωρίς διάτρηση ή και στις δύο πλευρές (στην περίπτωση διαφανούς περιέκτη), με διάτρηση και στις δύο πλευρές
- Δυνατότητα να είναι ψηνόμενα (Supreme) για συνδυασμό με σκεύη CPET ή με ψηνόμενες σακούλες
- Δυνατότητα να είναι πλήρως βιοδιασπώμενα - κομποστοποιήσιμα



Διατίθενται και
τύποι πιο απλοί-
οικονομικοί

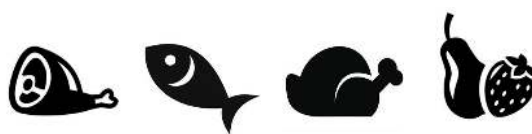

Απορρόφηση Οσμών και Αιθυλενίου

- Καινοτόμα πανάκια (ΟΑ) με ενσωματωμένη ταινία ενεργού άνθρακα
- Απορροφούν τις οσμές των συσκευασμένων κρεάτων, ψαριών κ.λπ.
- Επιβραδύνουν την ωρίμανση φρούτων και λαχανικών, δεσμεύοντας το αιθυλένιο
- Δρουν και ενάντια στα μικρόβια

Αντιμικροβιακή - Αντιβακτηριακή Δράση

- Με αντι-βακτηριακά φυτικά εκχυλίσματα (ABM, ABV), χωρίς τεχνητές ουσίες (π.χ. χλώριο)
- Καταπολεμούν την ανάπτυξη μικροβίων
- Προστατεύουν το προϊόν από επιβλαβή βακτήρια όπως η σαλμονέλα
- Διαθέτουν επίσης και αντιοξειδωτική δράση

Αντικραδασμικά για προστασία από τραυματισμούς

- Ανάγλυφα (Soft-Hold), για απορρόφηση κραδασμών - προστασία ευπαθών φρούτων από τραυματισμούς κατά τη μεταφορά

Ψηνόμενες Σακούλες

- Συσκευασία, μεταφορά και μαγείρεμα στην ίδια σακούλα!
- Πιστοποιημένης καταλληλότητας για επαφή με τρόφιμα, χωρίς BPA

Sigalon με βάση το πολυαμίδιο

- Από υλικό με πολύ καλή στυλνότητα, ανθεκτικό σε λίπη και έλαια
- Εμποδίζουν την ανάδυση οσμών
- Με καλή φραγή αερίων, κατάλληλες και για συσκευασία κενού (vacuum)
- Για συμβατικό φούρνο με αέρα έως 200°C, φούρνο μικροκυμάτων, **sous-vide**

Με βάση το PET

- Για συμβατικό φούρνο με αέρα, επιτραπέζιο φουρνάκι, έως 200°C, φούρνο μικροκυμάτων και για κατάψυξη
- Επιπλέον Δυνατότητες: με αυτοκόλλητο κλεισίματος, με ειδικό σημείο εξαέρωσης, διαμόρφωση σε στεκούμενη σακούλα τύπου Doyrack
- Σακούλες για ψήσιμο στα μικροκύματα με δύο διαμερίσματα, π.χ. για κρέας/ ψάρι και μαρινάδα. Κατά το ψήσιμο το διαχωριστικό ανοίγει και τα υλικά αναμειγνύονται

Supreme κατάλληλες για σχάρα (BBQ)

- Με δυνατότητα καπνίσματος με αρωματικά βότανα



Θερμοσυρρικνωτικές Μηχανές OnShrink

Χειροκίνητες «καμπάνες» ενός βήματος, σειράς “ΚΡ”

- Αυτόματο άνοιγμα καπακιού
- Εύκολες στη χρήση, τροχήλατες
- Ρυθμίσεις: διάρκεια κόλλησης, θερμοκρασία κόλλησης, διάρκεια συρρίκνωσης
- Δυνατότητα απενεργοποίησης της συρρίκνωσης (μόνο κόλληση/ κοπή)

Ημιαυτόματα κοπτικά, σειρά “ΚΛ”

- Μηχανοκίνητα (δεν απαιτείται αεροσυμπιεστής)
- Προστασία του χειριστή (η μπάρα κόλλησης επιστρέφει αυτόματα εάν συναντήσει εμπόδιο)
- Ηλεκτρονική λειτουργία, ελεγχόμενη από PLC
- Κατά παραγγελία: ποδοπεντάλ, αυτόματη ανατύλιξη ρεταλιού φιλμ, κ.ά.

Αυτόματες μηχανές, σειράς “S” και “CTS”

- Σερβοκίνητες, βηματικές ή συνεχούς ροής (κίνηση Box Motion)
- Για σταθερό μήκος φακέλου ή με αυτόματη αναγνώριση μήκους προϊόντος
- Κατάλληλες για προϊόντα διαφορετικών διαστάσεων και χρήση διαφορετικών τύπων φιλμ πολυολεφίνης (POF)
- Με έγχρωμη οθόνη αφής και έλεγχο λειτουργίας από PLC με αποθήκευση προγραμμάτων λειτουργίας
- Με συλλέκτη ρεταλιού φιλμ
- Επώνυμα ηλεκτρικά, πνευματικά και ηλεκτρονικά εξαρτήματα
- Διαθέσιμη ποικιλία διαδρόμων τροφοδοσίας (αναλόγως προϊόντος)

Τούνελ συρρίκνωσης, σειράς “ΚΤ”

- Με συμπαγείς διαστάσεις, εύκολοι στη χρήση, τροχήλατοι
- Διπλή θερμομόνωση θαλάμου συρρίκνωσης
- Ράουλα με επικάλυψη σιλικόνης
- Ανοξειδωτή αντίσταση θέρμανσης
- Ρυθμιζόμενα: ταχύτητα διαδρόμου, θερμοκρασία θαλάμου (ψηφιακά)



Θερμοσυρρικνωτική Μηχανή CTS - 400

ΣΥΣΚΕΥΑΣΙΑ ΣΥΡΡΙΚΝΩΣΗΣ



Συρρικνούμενα Φιλμ

- Από κατάλληλες για τρόφιμα πολυολεφίνες
- Μονοστρωματικά ή πολυστρωματικά, με ή χωρίς σταυροδεσμούς
- Διπλωμένα (διπλά) ή μονής στρώσης
- Αντιθαμβωτικά, αντιστατικά κ.λπ.
- Διάτρητα ή μη. Ειδική διάτρηση επί παραγγελία
- Ισχυρή ή ήπια ισχύς συρρίκνωσης (αναλόγως φιλμ)
- Ισχυρή "μνήμη" συρρίκνωσης
- Ομοιομορφία ιδιοτήτων σε όλη την επιφάνεια - ομοιόμορφη συρρίκνωση
- Πολύ καλές κολλήσεις, ακόμα και σε χαμηλές θερμοκρασίες
- Διαθέσιμα φιλμ "βαρέων εφαρμογών", εάν απαιτείται μεγάλη αντοχή
- Ανθεκτικά σε χρήση σε ταχείες μηχανές
- Διαθέσιμος ειδικός τύπος με φραγή αερίων για πουλερικά



Χειροκίνητη "Καμπάνα" KP - 4770



Ημιαυτόματη Θερμοσυρρικνωτική Μηχανή KL - 4575

ΓΕΜΙΣΤΙΚΑ ΔΟΣΟΜΕΤΡΙΚΑ



Ημιαυτόματα Ογκομετρικά Δοσομετρικά KULP, σειρές D και VD

- Για δοσομέτρηση μεγάλης γκάμας υγρών, παχύρρευστων προϊόντων ή προϊόντων με τεμάχια όπως μέλι, μαρμελάδα, φρουτόπαστα, πουρές, κρέμες, ρυζόγαλο, μουστάρδα, μαγιονέζα, σαλάτες (αλοιφές), σαμπουάν, κρεμοσάπυνο, βαφές κ.ο.κ.
- Ανοξειδωτής κατασκευής
- Πνευματική λειτουργία με ογκομετρικό έμβολο
- Εύκολη ρύθμιση δόσης, εύκολη αποσυναρμολόγηση - καθαρισμός
- Ευρεία γκάμα ακροφυσίων αναλόγως εφαρμογής
- Δυνατότητα επιλογής χοάνης με διπλά τοιχώματα και αναδευτήρα, για ομοιόμορφη κατανομή θερμοκρασίας ευαίσθητων προϊόντων
- Διαθέσιμες αντλίες μεταφοράς, ανοξειδωτές, ηλεκτρικές ή πνευματικές, που δε συμπιέζουν το προϊόν

32

Ενδεικτικά Ακροφύσια



D Series



VD Series

Αυτόματες Γραμμικές Γεμιστικές Μηχανές KULP

- Για πλήρωση γυάλινων, πλαστικών και μεταλλικών δοχείων με υγρά, παχύρρευστα, κρεμώδη ή κοκκώδη προϊόντα
- Ανοξειδωτης κατασκευής
- Υψηλής παραγωγικότητας
- Λειτουργία με σερβοκίνητα ή πνευματικά ογκομετρικά έμβολα
- Ειδικά δοσομετρικά ακροφύσια ανάλογα με το προϊόν, που δεν επιτρέπουν ανεπιθύμητη διαρροή
- Εύκολη ρύθμιση δόσης, εύκολη αποσυναρμολόγηση - καθαρισμός
- Πίνακας ελέγχου με οθόνη αφής, εύχρηστο λογισμικό, αποθήκευση προγραμμάτων λειτουργίας
- Δυνατότητα CIP

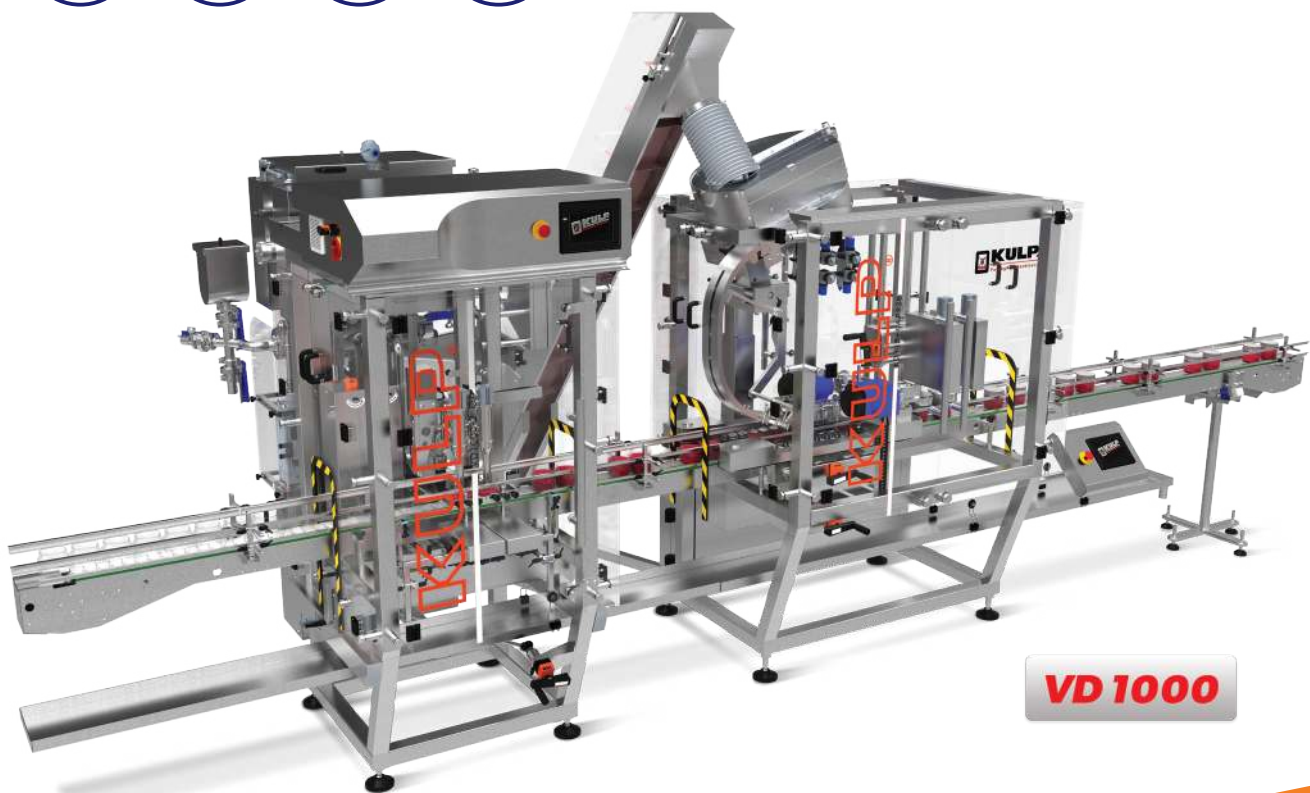

VD 1000

ΜΗΧΑΝΕΣ ΜΕΡΙΔΟΠΟΙΗΣΗΣ

■ HBTS

Κάθετη Συσκευαστική Μηχανή για Συσκευασία Stick

- Κατασκευή πλαισίου από ανοξείδωτο χάλυβα κλάσης AISI 304 και ανοδιωμένο αλουμίνιο, με πλήρως ανοξείδωτα μέρη που έρχονται σε επαφή με το προϊόν.
- Μονάδα σχηματισμού φακέλου.
- Αποτύλιξη φιλμ με πνευματικό φρένο.
- Ασύγχρονη μονάδα τραβήγματος φιλμ.
- Πνευματικές διαμήκεις και εγκάρσιες μονάδες σφράγισης, βηματικής λειτουργίας.
- Μαχαίρια Zig Zag για εύκολο άνοιγμα.
- Φωτοκύτταρο για εκτυπωμένο φιλμ.
- Αισθητήρας σήμανσης έλλειψης φιλμ με συναγερμό.

Κατόπιν Παραγγελίας:

- Λειτουργία No rouch no fill (εντολή παύσης γεμιστικού συστήματος σε περίπτωση ανίχνευσης απουσίας φακέλου) και ανίχνευση άδειων συσκευασιών. Τα τεμάχια προς απόρριψη οδηγούνται μέσω ειδικής ράμπας σε ταινιόδρομο εξόδου.
- Εκτυπωτής.



Συσκευαστική Μηχανή Stickpack HSP 250



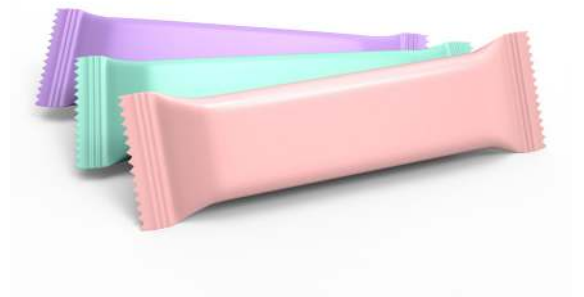

ΣΑΚΟΥΛΕΣ ΤΥΠΟΥ DOYPACK®

Σακούλες τύπου Doypack®

**Με zip και εγκοπή εύκολου ανοίγματος.
Δυνατότητες:**

- Ανεπίστροφη βαλβίδα
- Χερούλι ή τρύπα euohole
- Ποικιλία έτοιμων διαστάσεων, ειδικές διαστάσεις επί παραγγελία
- Διαυγείς, έγχρωμες, μεταλλιζέ, με στρώση αλουμινίου ή επίστρωση kraft
- Με ή χωρίς παράθυρο
- Καταλληλότητα για παστερίωση ή συσκευασία τροποποιημένης ατμόσφαιρας (MAP)



36



Ανακυκλώσιμες:

- Πρωτοποριακές σακούλες τύπου Doypack πλήρως ανακυκλώσιμες, καθώς επίσης και οικολογικές κατασκευασμένες από πρώτες ύλες προερχόμενες από βιώσιμες πηγές.
- Επιλογή ανάμεσα σε συσκευασίες Stand-Up:
 - 100% ανακυκλώσιμες ή
 - Οικολογικές - κατασκευασμένες σε μεγάλο ποσοστό από φυτικές πρώτες ύλες βιώσιμης προέλευσης
- Με zip και εγκοπή εύκολου ανοίγματος
- Σε ποικιλία στάνταρ διαστάσεων
- Διαφανείς, σε ματ λευκό χρώμα, kraft ή με «όψη χαρτιού» (paper-look)
- Με υψηλή φραγή αερίων – κατάλληλες για τροποποιημένη ατμόσφαιρα (MAP)
- Διαθέσιμες σακούλες και film από κομποστοποιήσιμο (compostable) υλικό

Μεμβράνες Τροφίμων

Μεμβράνες τροφίμων PVC ή PE, πλέον κατάλληλες για μικρής διάρκειας συσκευασία και παρουσίαση προϊόντων αρτοποιίας και ζαχαροπλαστικής, φρούτων, λαχανικών, κρέατος, θαλασσινών κ.λπ. στο σημείο πώλησης ή/ και για τη μεταφορά από το χώρο παραγωγής προς αυτό. Επιτρέπουν αποθήκευση για οποιοδήποτε χρονικό διάστημα σε θερμοκρασία δωματίου ή χαμηλότερη.



**Πιστοποιημένης
καταλληλότητας
για επαφή με τρόφιμα**

- Όλα τα ρολά κατασκευάζονται σύμφωνα με τις απαιτήσεις του πελάτη. Σε χρώμα στάνταρ σαμπανιζέ, ροζ ή βιολετί.
- Για συσκευασία στο χέρι. Διαφανή, στιλπνά, anti-fog, με αντοχή στο σχίσιμο, καλή «μνήμη» επαναφοράς, εξαιρετική προσκόλληση. Ιδανικά για supermarkets και αλυσίδες τροφίμων.
- Catering Rolls: Σε πολλούς τύπους, κοντά ρολά πρακτικά, για χρήση οικιακή, σε αρτοποιεία, fastfood, delicatessen, ξενοδοχεία, εστιατόρια. Διατηρούν τη φρεσκάδα και υγιεινή της ημέρας συσκευασίας. Το κουτί τους ενσωματώνει κοπτικό εργαλείο για ευκολία χρήσης και μπορεί να είναι εκτυπωμένο με κατά παραγγελία εκτύπωση. Κατά παραγγελία δυνατότητα pre-cut, ώστε να κόβονται τεμάχια από το ρολό χωρίς κοπτικό.
- Ειδικής σύνθεσης, μονής ή διπλής στρώσης, για συσκευασία σε σκεύη διαφορετικών διαστάσεων, σε κατάλληλες ημιαυτόματες & πλήρως αυτόματες μηχανές. Ανθεκτικά, με μεγάλη ικανότητα προσκόλλησης, ενώ είναι πάντα στιλπνό, anti-fog και με καλή «μνήμη» επαναφοράς.



37



ΘΕΡΜΟΔΙΑΜΟΡΦΩΣΗ

REEPACK
COMMITTED TO PACK

Μηχανές Θερμοδιαμόρφωσης

- Ανθεκτικές, συμπαγούς κατασκευής, πλήρως ανοξείδωτες
- Ευκολία καθαρισμού και συντήρησης
- PLC με έγχρωμη οθόνη αφής
- Κλάση υδροπροστασίας IP65
- Χρήση κενού και πεπιεσμένου αέρα στη διαμόρφωση
- Ξεχωριστές αντλίες κενού για διαμόρφωση και σφράγιση
- Πλάκες ένθεσης για μείωση βάθους του καλουπιού
- Σύστημα εγκάρσιας κοπής με γκιλοτίνα
- Σύστημα επιμήκους κοπής με περιστρεφόμενα μαχαίρια



Δυνατότητα σύνδεσης με προηγμένο σύστημα απομακρυσμένης σύνδεσης και παρακολούθησης της μηχανής σε πραγματικό χρόνο (REENEXT)



38



Μηχανή ReeForm T45



Δυνατότητα σύνδεσης με προηγμένο σύστημα απομακρυσμένης σύνδεσης και παρακολούθησης της μηχανής σε πραγματικό χρόνο (REENEXT)

REENEXT
WE SHOW WHAT WE DO



Μηχανή ReeForm E40



- Δυνατότητα eurohole
- Ανοξείδωτο σύστημα ανατύλιξης ρεταλιού φιλμ
- Μηχανοκίνητη εκτύλιξη για καλό τέντωμα του φιλμ
- Δυνατότητα «γωνίας ανοίγματος» της συσκευασίας
- Σερβοκίνητη οδήγηση
- «Κουρτίνες» φωτός/ ανοξείδωτα καλύμματα με αισθητήρες για να σταματάει η μηχανή εάν ανοιχτούν



39

www.kapelis.gr



Μηχανή ReeForm E05



ΖΥΓΙΣΤΙΚΑ

Πολυκέφαλα Συνδυαστικά Ζυγιστικά

- Υψηλής ακρίβειας δοσομέτρησης, υψηλής ταχύτητας
- Κατάλληλα για μεγάλη γκάμα προϊόντων από μικρά τεμαχιακά έως κολλώδη και κατεψυγμένα
- Ανοξειδωτης κατασκευής
- Λείες ή ανάγλυφες επιφάνειες επαφής με το προϊόν
- Πλήθος ειδικών διαμορφώσεων για εξειδικευμένα προϊόντα
- Έγχρωμη οθόνη αφής

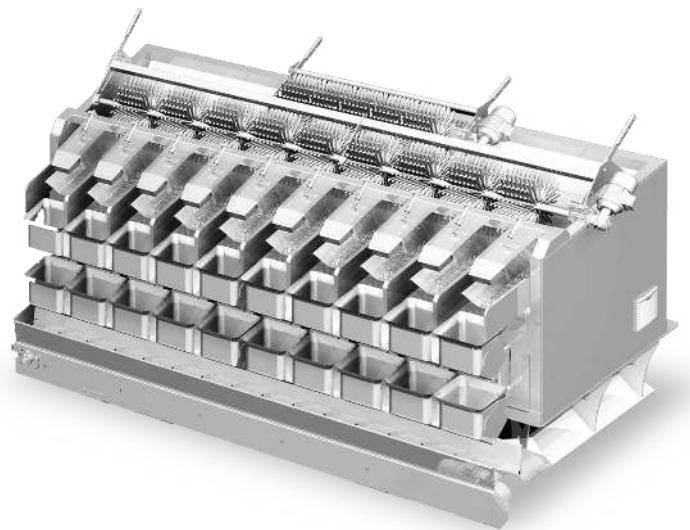
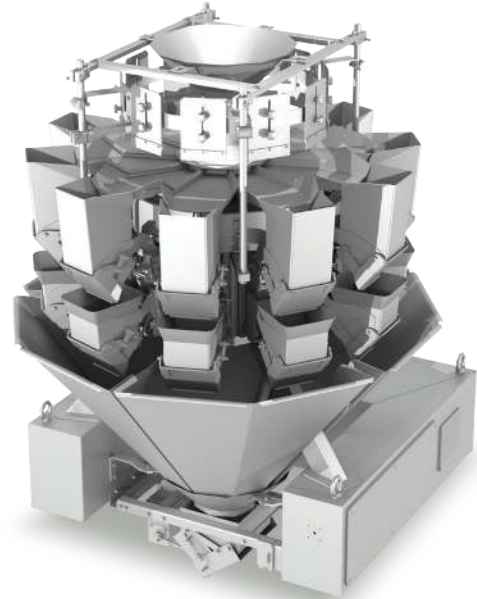

Γραμμικά Ζυγιστικά Μίας ή Περισσότερων Κεφαλών

- Για ζύγιση προϊόντων σε κόκκους και μικρού/μεσαίου μεγέθους τεμαχιακών, με δύο ή περισσότερα κανάλια ρίψης ανά κεφαλή
- Ανεξάρτητη οθόνη αφής – εύκολος χειρισμός
- Αυτόνομα ή για συνδυασμό με μηχανές συσκευασίας

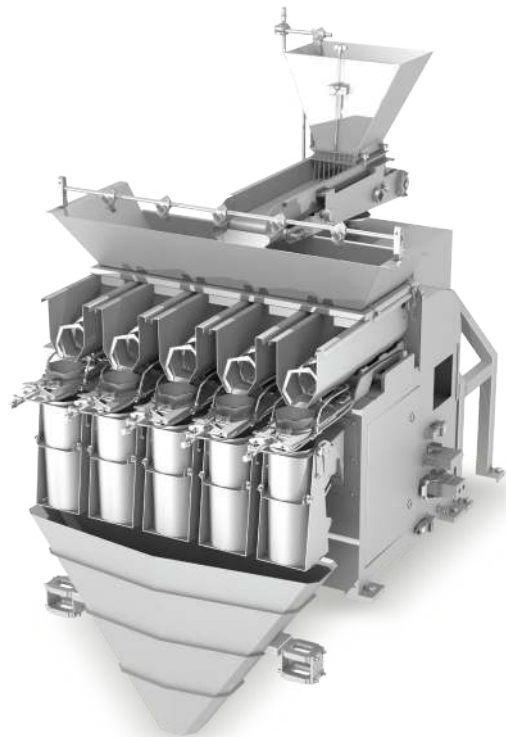
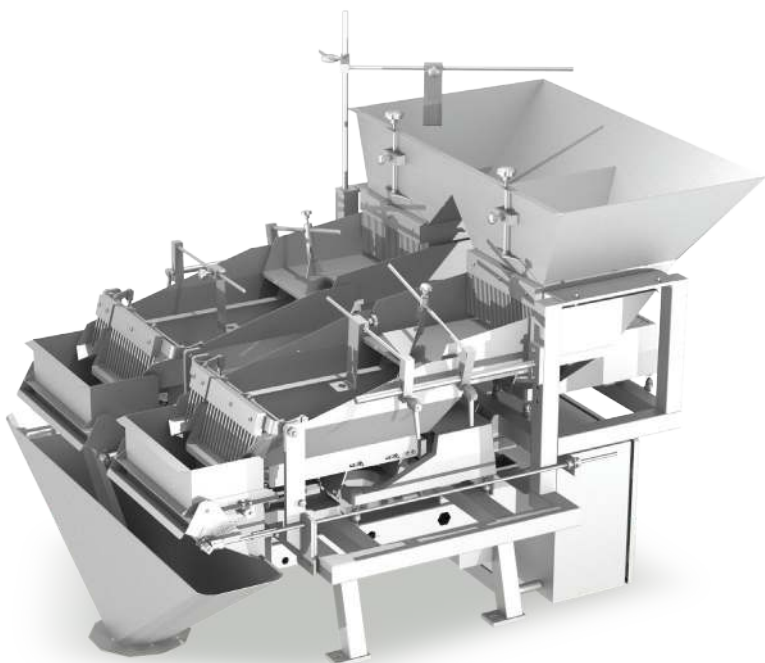
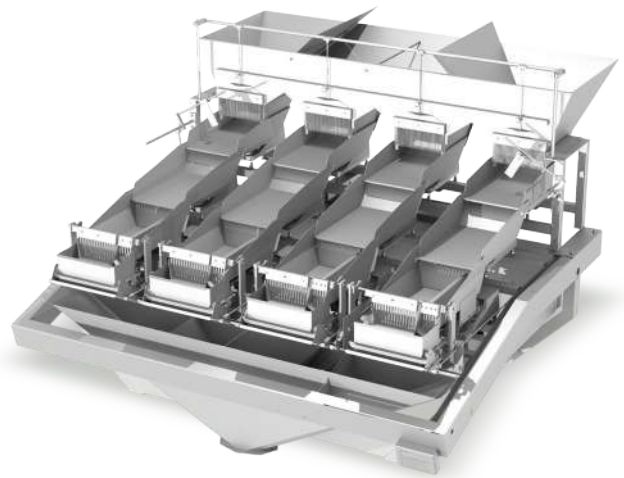

ΠΟΙΟΤΙΚΟΣ ΕΛΕΓΧΟΣ

CASSEL
GERMANY

Metal Detectors

- Κατασκευή από ανοξείδωτο ατσάλι AISI 304/ ISO 1.4301
- Μεγάλη ευκολία στον καθαρισμό της μηχανής
- Υψηλής ακρίβειας και ευαισθησίας αισθητήρες ανίχνευσης
- Πλήθος συστημάτων απόρριψης κατόπιν παραγγελίας
- Προηγμένο λογισμικό υψηλής συνδεσιμότητας Shark Net

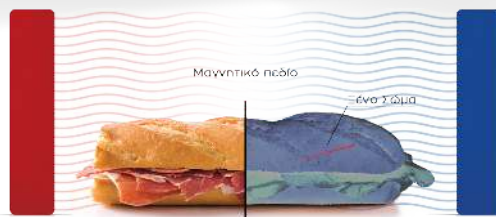

42

CASSEL
GERMANY

X - Ray

- Κατασκευή από ανοξείδωτο ατσάλι AISI 304 ISO 1.4301
- Δυνατότητα ανίχνευσης μετάλλου, γυαλιού, μικρών λίθων και πλαστικού υψηλής πυκνότητας
- Πλήθος συστημάτων απόρριψης κατόπιν παραγγελίας
- Ποιότητα - Made in Germany
- Διπλό κέλυφος προστασίας από ακτινοβολία X

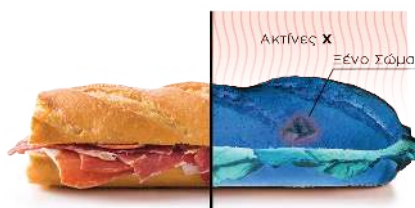



HTK[®]
HAMBURG

Συσκευή Ποιοτικού Ελέγχου Gas Analyzer

- Στιβαρή κατασκευή, απλός καθαρισμός και μεγάλοι χρόνοι μεταξύ των service
- Εργονομική σχεδίαση και ασφαλής, απλός χειρισμός
- Ένδειξη ποσοστού (αναλόγως μοντέλου) O₂ , ή/και CO₂ (προαιρετικά και N₂)
- Απαιτεί χαμηλό όγκο δείγματος αερίου για μέτρηση
- Ασύρματο και φορητό, λειτουργεί με μπαταρία
- Αναλώσιμα, ανταλλακτικά και Service από την Kapelis Packaging
- Εύκολη μεταφορά και επεξεργασία δεδομένων μέτρησης με Excel



Η Kapelis Packaging είναι πιστοποιημένη εταιρεία στην Ελλάδα για την παροχή service σε συσκευές ελέγχου υπολειμματικών αερίων (Gas Analyser) του οίκου HTK.



Ένδειξη Χρόνου
ως το Service



Αποθήκευση 1000
Τελευταίων Μετρήσεων



Επεξεργασία
Δεδομένων Μέτρησης



Ανθεκτική θήκη για ασφαλή μεταφορά

ΠΟΙΟΤΙΚΟΣ ΕΛΕΓΧΟΣ



HTK[®]
HAMBURG

AtmoCheck[®] DESKTOP DOUBLE



Για εργαστηριακό έλεγχο επιπέδων υπολειμματικού O₂/ CO₂ με ενσωματωμένη καταγραφή δεδομένων

- Περιλαμβάνει θήκη μεταφοράς
- Μονάδα τροφοδοσίας
- Ανταλλακτική βελόνα
- 2 ανταλλακτικά φίλτρα
- Ανταλλακτικό σωληνάκι
- Σετ πλακιδίων από αφρώδες ελαστικό
- USB-Stick με λογισμικό & εγχειρίδιο οδηγιών

44

HTK[®]
HAMBURG

AtmoCheck[®] COVER DOUBLE

Φορητός αναλυτής για έλεγχο επιπέδων υπολειμματικού O₂/ CO₂ με ενσωματωμένη καταγραφή δεδομένων

- Περιλαμβάνει θήκη μεταφοράς
- Μονάδα τροφοδοσίας
- Ανταλλακτική βελόνα
- 2 ανταλλακτικά φίλτρα
- Ανταλλακτικό σωληνάκι
- Σετ πλακιδίων από αφρώδες ελαστικό
- USB-Stick με λογισμικό & εγχειρίδιο οδηγιών



AtmoCheck® OPTIC O2



Οπτικός αναλυτής αερίων για συσκευασίες MAP

- Οθόνη αφής 10"
- Αναλύση των επιπέδων υπολλειματικού O2/ CO2 με υψηλή ακρίβεια και ταχύτητα
- Απαίτηση ελάχιστου δείγματος αερίων
- Πλήρως αυτόματη βαθμονόμηση
- Άμεση εμφάνιση μηνυμάτων σφάλματος σε περίπτωση μέτρησης εκτός του άνω και κάτω ορίου υπολλειματικότητας
- Συνεχής έλεγχος για του φίλτρου και της βελόνας αναρρόφησης για τυχόν μπλοκάρισμα
- Αυτόματος καθαρισμός της βελόνας αναρρόφησης
- Ενσωματωμένο πρόγραμμα καταγραφής δεδομένων
- Σύνδεση Ethernet για επικοινωνία με το δίκτυο και καταγραφή σε τερματικό

AtmoCheck® TPC-II O2/CO2 Leak - Burst

Αναλυτής αερίων για έλεγχο του πλήρους εύρους των τύπων συσκευασίας και ενσωματωμένο σύστημα ελέγχου διαρροών και αντοχής σφράγισης

- Αναλύση των επιπέδων υπολλειματικού O2/ CO2 με υψηλή ακρίβεια και ταχύτητα
- Ακριβής και γρήγορος έλεγχος διαρροών
- Έλεγχος σφράγισης σε πιέσεις έως και 1.500 mbar
- Ανίχνευση διαρροών έως και < 0.5 μm
- Έλεγχος διαρροών ανεξάρτητα από τις συνθήκες ατμόσφαιρας της συσκευασίας
- Απαίτηση ελάχιστου δείγματος αερίων
- Πλήρως αυτόματη βαθμονόμηση
- Άμεση εμφάνιση μηνυμάτων σφάλματος σε περίπτωση μέτρησης εκτός του άνω και κάτω ορίου υπολλειματικότητας
- Συνεχής έλεγχος για του φίλτρου και της βελόνας αναρρόφησης για τυχόν μπλοκάρισμα
- Αυτόματος καθαρισμός της βελόνας αναρρόφησης
- Ενσωματωμένο πρόγραμμα καταγραφής δεδομένων
- Σύνδεση Ethernet για επικοινωνία με το δίκτυο και καταγραφή σε τερματικό

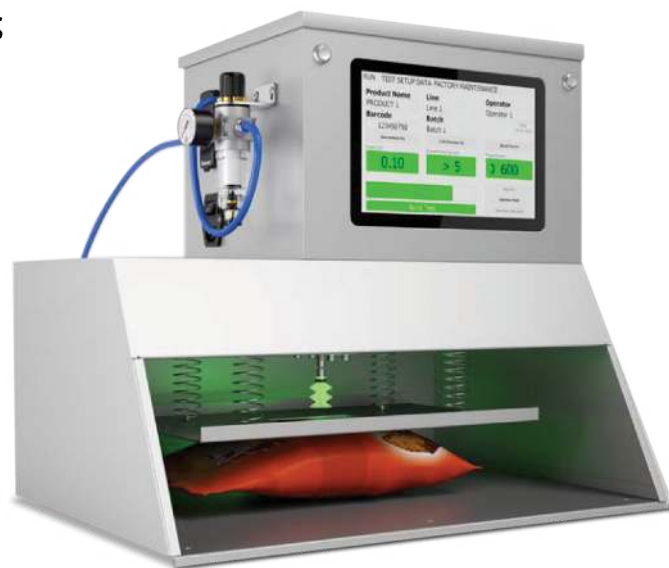

ΠΡΕΣΣΕΣ ΧΑΡΤΙΟΥ ΚΑΙ ΠΛΑΣΤΙΚΟΥ



HSM®

HSM V-Press 605 Eco

Η HSM V-Press 605 Eco μειώνει τον όγκο του χαρτονιού και του φιλμ από πλαστικό με τον πλέον οικονομικό τρόπο.

- Μικρή απαίτηση ύψους και επιφάνειας εγκατάστασης
- Πίνακας ελέγχου με μικροεπεξεργαστή που διαθέτει εύχρηστο πληκτρολόγιο και γραφική απεικόνιση
- Νύχια συγκράτησης βελτιστοποιούν τη συμπίεση του υλικού, αυξάνοντας τον όγκο φόρτωσης και τον όγκο της μπάλας
- Εύκολη και γρήγορη συναρμολόγηση
- Διαμόρφωση: διπλή ανοιγόμενη πόρτα με κλείδωμα περιστρεφόμενου τροχού
- Αυτόματη έναρξη της διαδικασίας συμπίεσης μετά το κλείσιμο της πόρτας
- Αυτόματη επιστροφή εμβόλου
- Αφαίρεση και απόρριψη μπάλας σε παλέτα

46

Τεχνικά χαρακτηριστικά V-Press 605 Eco:

Δύναμη πίεσης, kN	57	Χρόνος κύκλου, sec	21
Ισχύς, kW	1,5	Ύψος φόρτωσης, mm	655
Τροφοδοσία (αναλόγως μοντέλου), V/Hz	380/50 3ph ή 220/50 1-ph	Διαστάσεις μηχανής (Π x Β x Υ), mm	1198 x 823 x 1986
Άνοιγμα φόρτωσης (Π x Υ), mm	800 x 495	Βάρος μηχανής, kg	485
Βάρος μπάλας (αναλόγως υλικού), kg	έως 70		
Διαστάσεις μπάλας (Μ x Π x Υ), mm	800 x 600 x 600		

HSM®

HSM V-Press 818 Plus Pro

Χάρη στο χαμηλό ύψος μεταφοράς της, η V-Press 818 μπορεί εύκολα να μεταφερθεί οπουδήποτε χρειαστεί.

- Μικρή απαίτηση ύψους και επιφάνειας εγκατάστασης
- Πίνακας ελέγχου με μικροεπεξεργαστή που διαθέτει εύχρηστο πληκτρολόγιο και γραφική απεικόνιση
- Νύχια συγκράτησης βελτιστοποιούν τη συμπίεση του υλικού, αυξάνοντας τον όγκο φόρτωσης και τον όγκο της μπάλας
- Διαμόρφωση: διπλή πόρτα με συρόμενο άνω μέρος και κλείδωμα περιστρεφόμενου τροχού
- Αυτόματη επιστροφή εμβόλου
- Αφαίρεση και απόρριψη μπάλας σε παλέτα



Τεχνικά χαρακτηριστικά V-Press 818 *Plus Pro*:

Δύναμη πίεσης, kN	185
Ισχύς, kW	4
Τροφοδοσία, V/Hz	380/50, 3ph
Άνοιγμα φόρτωσης (Π x Υ), mm	1195 x 540
Βάρος μπάλας (αναλόγως υλικού), kg	έως 200
Διαστάσεις μπάλας (Μ x Π x Υ), mm	1200 x 780 x 700
Χρόνος κύκλου, sec	27
Ύψος φόρτωσης, mm	958
Διαστάσεις μηχανής (Π x Β x Υ), mm	1709 x 1248 x 2370
Βάρος μηχανής, kg	1173



HSM®

HSM V-Press *1160 Max*

Με μέγιστο βάρος μπάλας τα 550 kg, ισχυρή δύναμη πίεσης και απόλυτα υψηλό επίπεδο απόδοσης, η V-Press 1160 max είναι το κορυφαίο μοντέλο της σειράς V-Press.

- Παράγει μεγάλου μεγέθους και υψηλής πυκνότητας μπάλες που μπορούν να διατεθούν προς πώληση χωρίς περαιτέρω συμπίεση
- Θάλαμος συμπίεσης ιδιαίτερα υψηλής χωρητικότητας για βέλτιστη αποδοτικότητα πλήρωσης
- Πίνακας ελέγχου με μικροεπεξεργαστή, με εύχρηστο πληκτρολόγιο και γραφική απεικόνιση
- Τεχνολογία ταχείας αποθήκευσης για εξοικονόμηση χρόνου
- Νύχια συγκράτησης βελτιστοποιούν τη συμπίεση του υλικού, αυξάνοντας τον όγκο φόρτωσης και τον όγκο της μπάλας
- Διαμόρφωση: διπλή πόρτα με συρόμενο άνω μέρος και υδραυλικό κλείδωμα, με σύστημα αφαίρεσης και απόρριψης μπάλας σε παλέτα
- Κατάλληλη για πλήρωση με υλικό που αναπτύσσεται ταχέως έπειτα από την συμπίεση
- Αυτόματη έναρξη της διαδικασίας συμπίεσης μετά το κλείσιμο της πόρτας
- Τεχνολογία αυτόματης μανδάλωσης
- Αυτόματη επιστροφή εμβόλου



47

www.kapelis.gr

Τεχνικά χαρακτηριστικά V-Press 1160 *Max*:

Δύναμη πίεσης, kN	594	Χρόνος κύκλου, sec	25
Ισχύς, kW	4	Ύψος φόρτωσης, mm	800 x 600 x 1045
Τροφοδοσία, V/Hz	380/50, 3ph	Διαστάσεις μηχανής (Π x Β x Υ), mm	1780 x 1568 x 2985
Άνοιγμα φόρτωσης (Π x Υ), mm	1195 x 650	Βάρος μηχανής, kg	2430
Βάρος μπάλας (αναλόγως υλικού), kg	έως 550		
Διαστάσεις μπάλας (Μ x Π x Υ), mm	1200 x 1100 x 1200		

ΔΕΥΤΕΡΟΓΕΝΗΣ ΣΥΣΚΕΥΑΣΙΑ



Αυτόματες Μηχανές Δημιουργίας, Πλήρωσης & Σφράγισης Χαρτοκιβωτίων

Η HBTS σχεδιάζει ειδικές κατασκευές δευτερογενούς συσκευασίας με χρήση σερβοκινητήρων ικανών για λειτουργία σε υψηλές ταχύτητες, παρέχοντας ευελιξία και πλήρη αυτοματοποίηση. Αυτό το σύστημα αρθρωτής διάταξης εξασφαλίζει ατελείωτες λύσεις ικανές να εκπληρώσουν κάθε παραγωγική ανάγκη, συνδυάζοντας εξειδικευμένο εξοπλισμό με εξαιρετική αξιοπιστία, επομένως αποτελεσματικότητα και παραγωγικότητα, διατηρώντας παράλληλα την υψηλή ποιότητα των τελικών προϊόντων. Η αρθρωτή δομή του συστήματος επιτρέπει επίσης μελλοντική ενσωμάτωση επιπλέον εξοπλισμού ακολουθώντας τις εξελίξεις τις αγοράς.



48



Μηχανήματα Σφράγισης Χαρτοκιβωτίων

- Διαθέσιμα ημιαυτόματα και αυτόματα μοντέλα
- Κατάλληλα και για σφράγιση κιβωτίων υψηλού προφίλ

Μηχανή για Συσκευασία Wrap Around με Καπάκι

Η VIPER TL αποτελεί την ιδανική λύση συσκευασίας που προορίζεται τόσο για μεταφορά όσο και για Display Box. Η κόλληση των άκρων του χαρτοκιβωτίου γίνεται με λειτουργία HOT MELT. Υπάρχει δυνατότητα αυτόματης ρύθμισης της μηχανής σε διαφορετικές διαστάσεις χαρτοκιβωτίων. Μπορεί να λειτουργήσει και ως αυτόνομος εξοπλισμός εφαρμογής των καπακιών σε υπάρχουσες μηχανές δημιουργίας χαρτόδισκων.

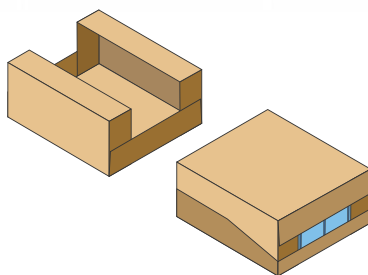
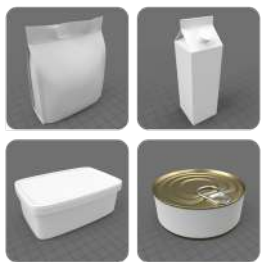
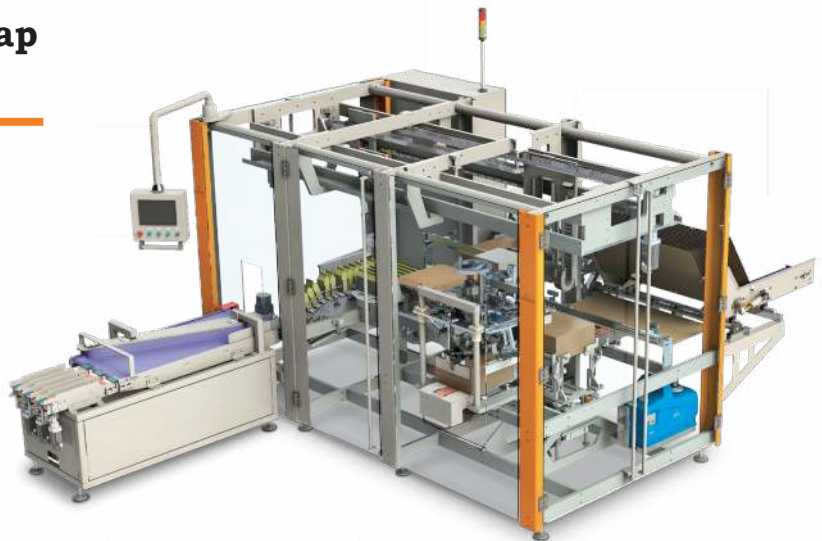

Παλετοδετικά

- Αυτόματης λειτουργίας, με περιστρεφόμενη τράπεζα
- Επί παραγγελία δίσκος πίεσης στο άνω μέρος, για σταθερή περιτύλιξη ελαφρών προϊόντων
- Δυνατότητα εσοχής στη βάση για ευκολότερη υποδοχή παλέτας
- Δυνατότητα λειτουργίας pre-stretch



ΚΛΕΙΣΤΙΚΑ ΣΑΚΟΥΛΩΝ - ΔΕΥΤΕΡΟΓΕΝΗΣ ΣΥΣΚΕΥΑΣΙΑ



Κλειστικά Μηχανήματα Σακούλων

- Τα μέρη που έρχονται σε επαφή με το προϊόν είναι κατασκευασμένα από ανοξείδωτο ατσάλι
- Λειτουργικά, ασφαλή, ποιοτικής κατασκευής
- Χρησιμοποιούνται συχνά για: γεωργικά προϊόντα, προϊόντα αρτοποιίας, ζαχαρωτά, ξηρούς καρπούς, σνακ και οτιδήποτε μπορεί να κλειστεί απλά σε μία σακούλα
- Με εκτύπωση ημερομηνίας στο κλιπ. Συνεργάζονται άριστα με μηχανές εισαγωγής προϊόντος σε σακούλα σε αμέσως προηγούμενο στάδιο συσκευασίας. Επί παραγγελία: θερμικός εκτυπωτής, διαμόρφωση κλίσης ανάλογα με τις ανάγκες του προϊόντος κ.ά.

50

Τσερκομηχανές

- Αυτόματες και ημιαυτόματες μηχανές (με ή χωρίς ντουλάπι) εφαρμογής πλαστικού τσερκιού
- Ασφάλιση τσερκιού με θερμική κόλληση
- Αναλόγως μοντέλου: πλάτος τσερκιού 5 – 15 mm, πάχος τσερκιού 0,6 – 1,0 mm
- Διατίθενται και εργαλεία χειρός (μπαταρίας ή πνευματικής λειτουργίας) για εφαρμογή τσερκιού
- Διαθέσιμα και αντίστοιχα τσέρκια πολυπροπυλενίου





Εξειδικευμένα Επιτραπέζια ή Επιδαπέδια Θερμοκολλητικά

- Θερμοκολλητικά για «δύσκολα» πολυστρωματικά υλικά και ειδικές εφαρμογές (σωληνάρια κ.λπ.)
- Επιδαπέδια θερμοκολλητικά παλμικής (impulse) λειτουργίας με βάση, ρυθμιζόμενο τραπέζι εργασίας και ποδοπεντάλ
- Θερμοκολλητικά διπλής κόλλησης
- Θερμοκολλητικά βιομηχανικής χρήσης
- Θερμοκολλητικά με δυνατότητα ξεχωριστής ρύθμισης χρόνων κόλλησης και ψύξης

Επιτραπέζια Θερμοκολλητικά Χειρός

- Κατάλληλα για τις περισσότερες σακούλες του εμπορίου, ακόμα και για πολυστρωματικά υλικά
- Με μήκη κόλλησης 200mm, 300mm, 400mm ή 500mm



Θερμοκολλητικά Συνεχούς Ροής

- Οριζόντιας ή κάθετης διαμόρφωσης
- Με εγχάραξη ημερομηνίας ή με εκτυπωτή θερμής μελάνης
- Ρυθμιζόμενα: θερμοκρασία κόλλησης, ταχύτητα ταινιοδρόμου, απόσταση ταινιοδρόμου από το ύψος κόλλησης (αναλόγως πάχους συσκευασίας), ύψος ταινιοδρόμου από το πάτωμα/ τραπέζι
- Πλάτος συγκόλλησης 6 έως 15 mm
- Ταχύτητα ταινιοδρόμου 0 έως 16 m/ min
- Μέγιστη θερμοκρασία κόλλησης 300 °C

STRETCH FILM - ΚΟΛΛΗΤΙΚΕΣ ΤΑΙΝΙΕΣ

Stretch Film Παλετοποίησης για Ασφαλείς Περιτυλίξεις Παλετών

Η Kapelis Packaging διαθέτει stretch film για
χρήση σε μηχανές παλετοποίησης κάθε τύπου.

- Ρολά εγγυημένου μήκους (τρέχοντα μέτρα)
- Δυνατότητα προτάνυσης (prestretch)
- Κατά παραγγελία πάχος/ πλάτος
- Αναλόγως των αναγκών κάθε τύπου μηχανής παλετοποίησης ημιαυτόματης ή αυτόματης

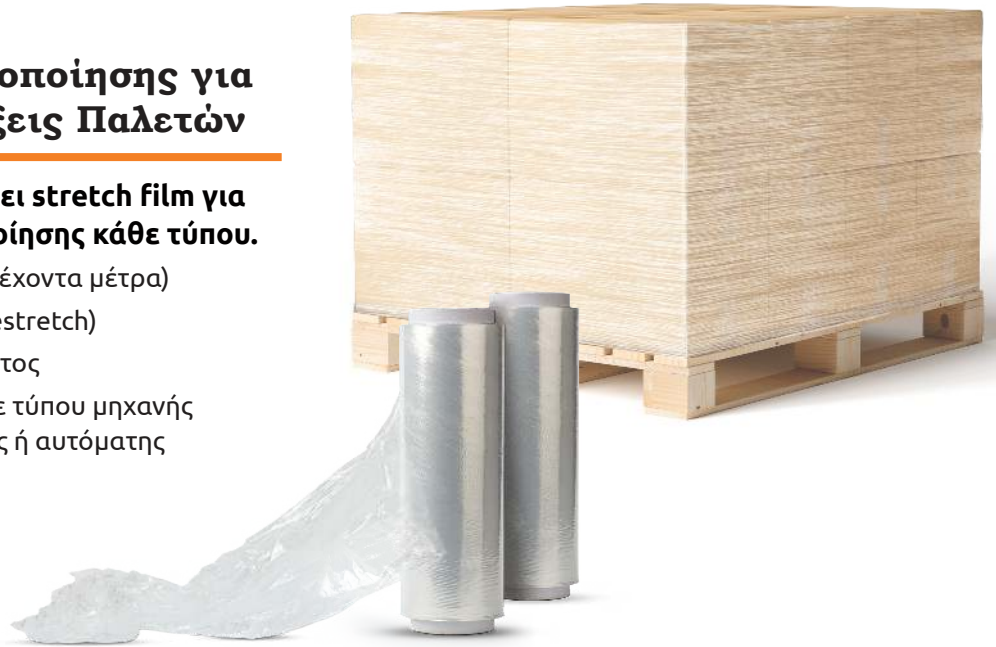

ontape

52

Κολλητικές Ταινίες Συσκευασίας

- Εγγυημένου μήκους
- Αθόρυβες (low noise) ή θορυβώδεις
- Διαφανείς ή καφέ
- Για ασφαλείς κολλήσεις
- Εύχρηστες και οικονομικές
- Σε διάφορα διαθέσιμα πλάτη και μήκη (τρέχοντα μέτρα)
- Με δυνατότητα κατά παραγγελία εκτύπωσης στην επιφάνεια
- Διατίθενται τύποι κατάλληλοι τόσο για χρήση στο χέρι (με dispenser), όσο και για χρήση σε μηχανές σφράγισης χαρτοκιβωτίων





ΟΛΟΚΛΗΡΩΜΕΝΕΣ ΛΥΣΕΙΣ

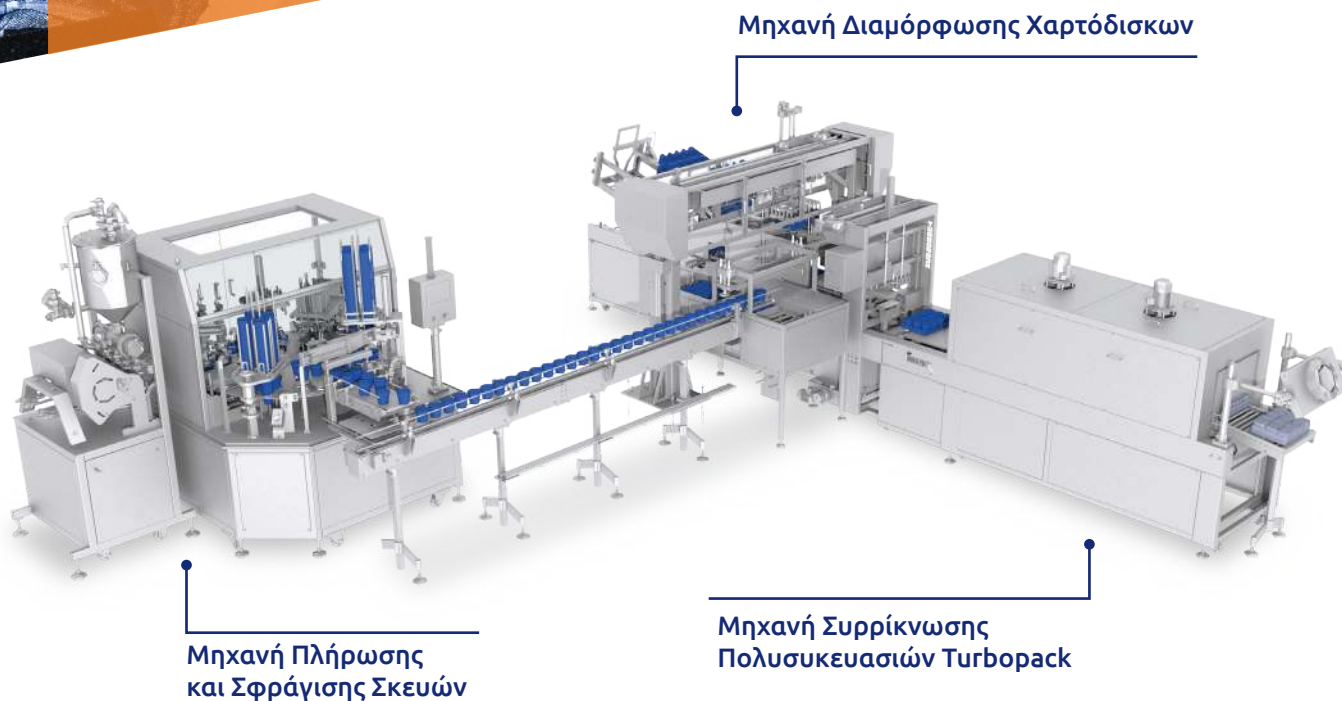

54

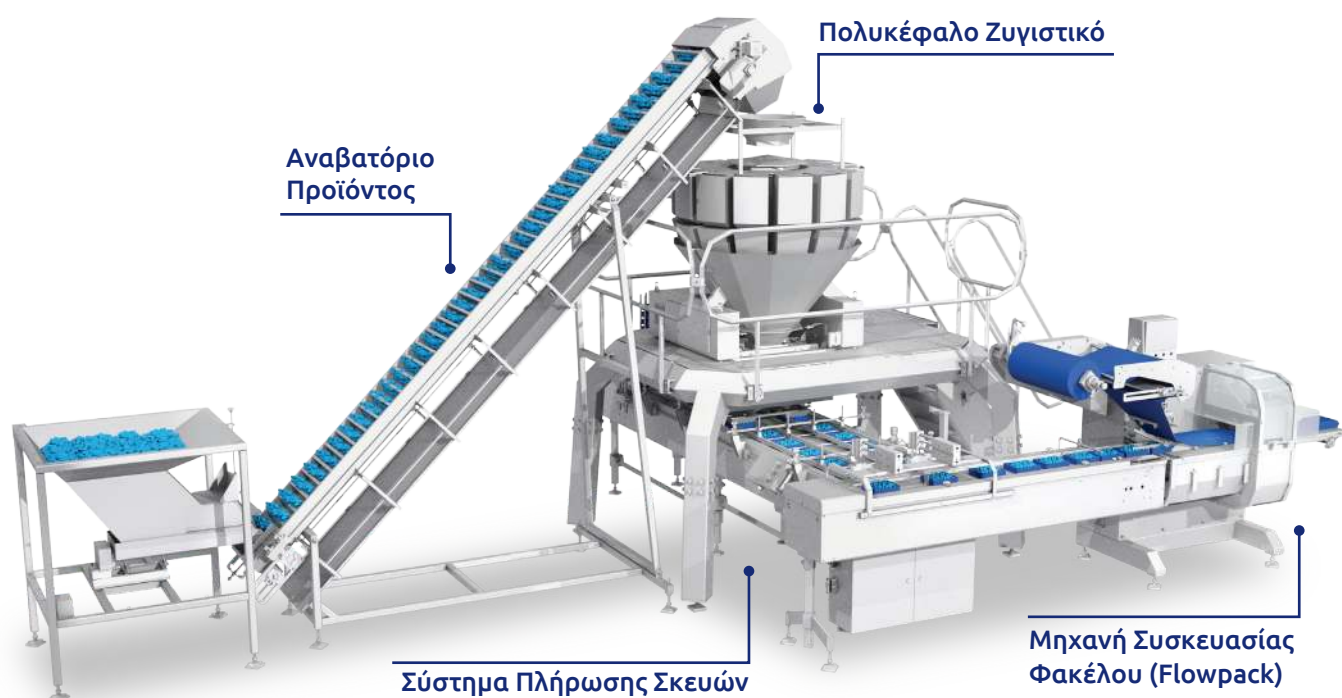

Η εταιρεία μας προσφέρει τη δυνατότητα σχεδιασμού ολοκληρωμένων λύσεων συσκευασίας προσαρμοσμένων στις ανάγκες σας. Μπορείτε να έρθετε σε επαφή με το επιστημονικό μας προσωπικό ώστε να μελετήσουμε τη δική σας γραμμή παραγωγής

Πολυκέφαλο Ζυγιστικό

Αναβατήριο Προϊόντος

Μηχανή Πλήρωσης Χαρτοκιβωτίων

Μηχανή Σφράγισης Χαρτοκιβωτίων

Κάθετη Μηχανή Συσκευασίας

Μηχανή Διαμόρφωσης Χαρτοκιβωτίων

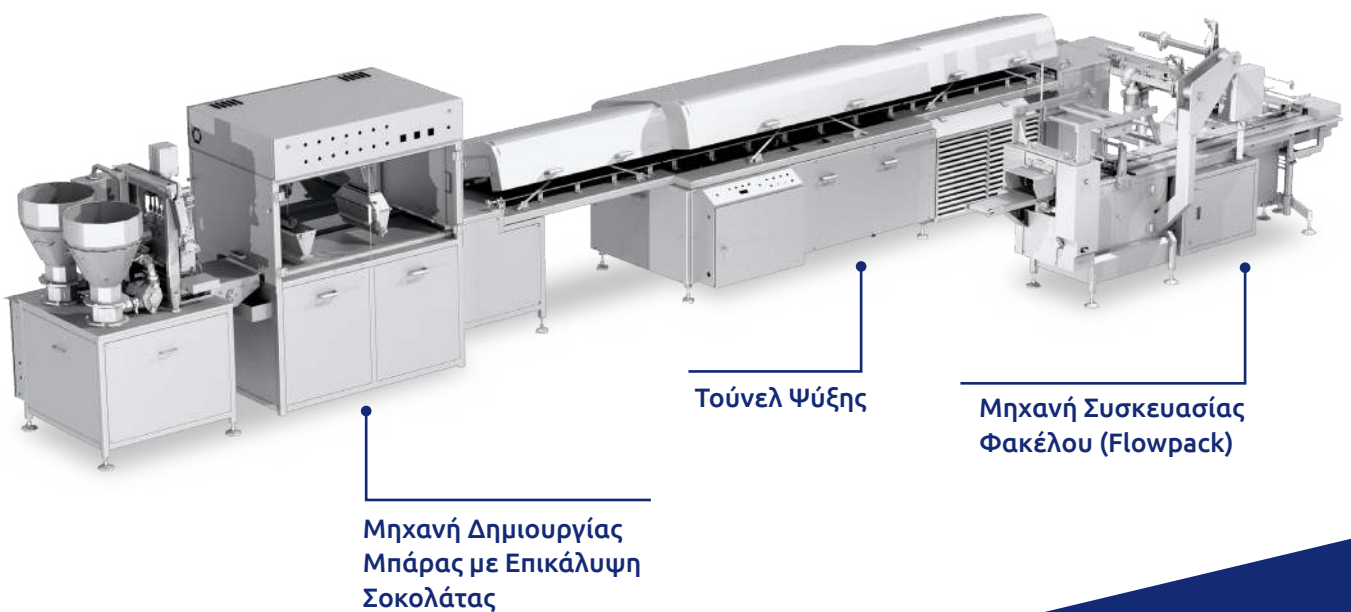



www.kapelis.gr
T: 210 6028770
E: info@kapelis.gr
Δ: Ζήνωνος 11, ΒΙ.ΠΕ. Κορωπίου
19441, Αττική
ΑΡ. ΓΕΜΗ: 2373401000

